

Коллектив компании «Alarmtrade» благодарит Вас за выбор охранно-сервисной системы Pandora

Pandora DX-30 – автомобильная охранно-сервисная система, предназначенная для монтажа на автомобили. **Pandora DX-30** разработана и произведена в России «Заводом Опытного Приборостроения» (г. Калуга), являющимся правообладателем торгового знака «**Pandora**» на территории РФ (**свидетельство № 311323**).

Данное изделие - результат труда группы высококвалифицированных российских инженеров, включает в себя множество уникальных и современных инженерно-технологических и программно-аппаратных решений.

При разработке системы **Pandora DX-30** использована самая современная элементная база от лучших мировых производителей электронных компонентов. Изделие произведено с использованием нового высокоточного оборудования для монтажа компонентов и контроля, что гарантирует высокое качество, надежность и стабильность технических и пользовательских характеристик изделия в течение всего срока эксплуатации.

Pandora DX-30 обладает максимальным криптостойким кодом авторизации команд с уникальным диалоговым алгоритмом и индивидуальным для каждого изделия ключом шифрования (не менее 128 бит). Завод Опытного Приборостроения гарантирует Вам защиту от электронного взлома в течение всего срока эксплуатации изделия.

Вы можете рассчитывать на удовольствие от пользования системой; ее эргономику и надежность, высочайшие охранные и сервисные свойства; три года безусловной гарантии производителя; сервисную поддержку в большинстве городов России и ближнего зарубежья; оперативную помощь в решении возникающих вопросов, связанных с эксплуатацией и монтажом системы, обеспечиваемую интернет-службой поддержки и бесплатной «горячей телефонной линией».

Система имеет климатическое исполнение У-2.1 (N-2.1) по ГОСТ 15150-69 и рассчитана на эксплуатацию при температуре окружающей среды от -40°C до +85°C. Все компоненты охранной системы, входящие в комплект, должны устанавливаться только в салоне автомобиля. ЖКИ брелоки охранной системы рассчитаны для работы при температуре от -10°C до +40°C. Защита базового блока и брелоков охранной системы от попадания воды – категория IP40 по ГОСТ 14254-96. Система разработана и произведена с соблюдением требований по ГОСТ Р 41.97-99 (ЕЭК ООН № 97), ГОСТ Р 50789-95, ГОСТ Р 28279-89, ГОСТ 28751-90 (СТ СЭВ 6895-89), ГОСТ 29157-91, ГОСТ Р 50607-93.

Наш интернет-адрес: www.alarmtrade.ru

Служба поддержки пользователей: support@alarmtrade.ru

Телефон «горячей линии»: 8-800-700-17-18 (звонок по России бесплатный)

Сделано в России, г. Калуга, ул. Кирова, 20а.

Сертификат соответствия TC RU C-RU.AB29.B.01633



Содержание

Особенности системы	4
Охраняемые зоны автомобиля	4
Комплектация системы	5
Брелок дистанционного управления	6
Сигналы сирены и световая сигнализация	6
Назначение светового индикатора SEND брелока	6
Функции, оперативно вызываемые кнопками брелока	7
Показания трехцветного индикатора состояния	8

Управление системой

Постановка под охрану	9
Снятие с охраны	9
Аварийное снятие системы с охраны (отключение режима AntiHiJack)	10
Открывание замка багажника	11
Режим поддержки зажигания	11
Реализация режима «Турботаймер»	13
Предпусковой подогреватель	13
Запирание/отпирание дверей с включенным зажиганием	14
Постановка на охрану с ключом зажигания в замке	14
Отложенная постановка под охрану (руки заняты)	15
Режим «Паника»	15

Схема подключения базового блока системы 16-17

Поиск автомобиля	18
Режим технического обслуживания (ТО) автомобиля	18
Смена сервисного ПИН-кода	19
Режим антиграбления (AntiHiJack)	20
Проверка количества прописанных в систему брелоков	20

Монтаж и настройка системы

Монтаж системы	21
Программирование системы с компьютера	22
Программирование кнопкой «VALET»	23

Информация

Полезные интернет-ресурсы	28
Расположение блоков системы	29
Гарантийные обязательства	30
Свидетельство установки	31
Свидетельство о приемке	32
Гарантийный талон	32

Особенности системы

Базовый блок

- Диалоговое кодирование команд.
- Персональный ключ шифрования длиной 128 бит.
- 4-значный ПИН-код (с возможностью изменения пользователем)
- Встроенный интегральный акселерометр для распознавания движения и ударов с адаптивными алгоритмами обработки.
- Улучшенный метод опроса датчиков, исключающий ложные срабатывания.
- Автоматическая постановка на охрану.
- Учет задержки салонного освещения при постановке на охрану.
- Обновление ПО системы посредством встроенного micro-USB порта.
- Поддержка цифровых реле блокировки VM (опционально).
- Функция турботаймера, поддержка зажигания.
- Постановка на охрану с ключом зажигания в замке.
- Возможность управления предпусковым подогревателем.

Брелок дистанционного управления

- Диалоговое кодирование команд.
- Персональный ключ шифрования длиной 128 бит.
- Встроенный светодиодный индикатор.
- Кнопки управления постановкой, снятием, открыванием багажника.
- Батарейка CR 2032.

Охраняемые зоны автомобиля

Охранно-сервисная система **Pandora DX-30** осуществляет охрану следующих независимых зон:

- периметр дверей салона автомобиля
- концевые выключатели капота
- концевые выключатели багажника
- включение зажигания
- нажатие педали тормоза
- срабатывание встроенного шок-сенсора (предварительный уровень)
- срабатывание встроенного шок-сенсора (тревожный уровень)
- срабатывание датчика движения
- срабатывание датчика наклона

Комплектация системы

1. Базовый блок	1 шт.
2. Брелок D-386	2 шт.
3. Основной кабель	1 шт.
4. Кабель с кнопкой «VALET» и светодиодным индикатором состояния	1 шт.
5. Комплект крепежа	1 шт.
6. Руководство по эксплуатации и монтажу	1 шт.
7. Упаковка	1 шт.

Производитель оставляет за собой право без уведомления потребителя вносить изменения в комплектацию и конструкцию изделий для улучшения их технологических и эксплуатационных параметров.

Брелок дистанционного управления



В момент поставки брелок полностью готов к работе.

Назначение светового индикатора SEND брелока

- При выполнении отправленной команды коротко вспыхивает зеленым.
- При отправке команды управления производит короткие красные вспышки.
- При невыполнении команды последуют три длинных красных вспышки.



ВНИМАНИЕ! ВСЕ КОМАНДЫ УПРАВЛЕНИЯ ПЕРЕДАЮТСЯ ПО РАДИОКАНАЛУ, ПРИ РАБОТЕ С БРЕЛОКОМ, ДЛЯ ДОСТИЖЕНИЯ МАКСИМАЛЬНОЙ ЭФФЕКТИВНОСТИ И МАКСИМАЛЬНОЙ ДАЛЬНОСТИ РАДИООБМЕНА РЕКОМЕНДУЕТСЯ НЕ ЗАКРЫВАТЬ ПАЛЬЦАМИ РУК ЗОНУ ВСТРОЕННОЙ АНТЕННЫ (СМ. РИСУНОК).

Сигналы сирены и световая сигнализация

Наименование сигнала	Описание
Режим «тревога», «паника»	Звук. сигнал сирены / свет. сигнал 30 сек. непрерывно
«Постановка на охрану»	1 звук. сигнал сирены/1 свет. сигнал
«Снятие с охраны»	2 звук. сигнала сирены/ 2 свет. сигнала
«Сигнал о срабатывании датчиков при снятии с охраны»	4 звук. сигнала сирены/4 свет. сигнала
«Сигнал о неисправности датчика при постановке на охрану»	4 звук. сигнала сирены/ 4 свет. сигнала
«Сигнал о срабатывании предупредительного уровня датчика»	3 звук. сигнала сирены
«Поиск автомобиля»	5 звук. сигналов сирены/ 5 свет. сигналов

Функции, оперативно вызываемые кнопками брелока

	Система снята с охраны		Система в режиме охраны (нет тревожных сообщений)
	Зажигание включено	Зажигание выключено	
(коротко)	Закрыть замки дверей без постановки на охрану	Постановка на охрану со звуковым подтверждением сиреной	Режим «Поиск» - мигание указателей поворота и звуковые сигналы сирены 5 сек.
(1 сек.)		Постановка на охрану без звукового подтверждения сиреной	Режим «Поиск» - мигание указателей поворота без звуковых сигналов сирены 5 сек.
(2 сек.)	Включение режима «Поддержка зажигания»		
(коротко)	Открыть замки дверей	Открыть замки дверей	Снятие с охраны со звуковым подтверждением сиреной
(1 сек.)			Снятие с охраны без звукового подтверждения сиреной
(2 сек. и более)	Выкл. режима «Поддержка зажигания»		Выкл. зажигания в режиме поддержки зажигания, турботаймера
(1 сек.)	Открытие замка багажника		
(2 сек.)	Включение/выключение блока таймерного канала №2, включение/выключение предпускового подогревателя		
+ (коротко)	Режим «Паника»		
+ (коротко)	Постановка на охрану с работающим двигателем со звуковым подтверждением сиреной	Постановка на охрану через 30 сек. «руки заняты» со звуком	
+ (1 сек.)	Постановка на охрану с работающим двигателем без звукового подтверждения сиреной	Постановка на охрану через 30 сек. «руки заняты» без звука	
+ (1 сек.)	Включение режима «Anti-Hi-Jack»		

Постановка под охрану

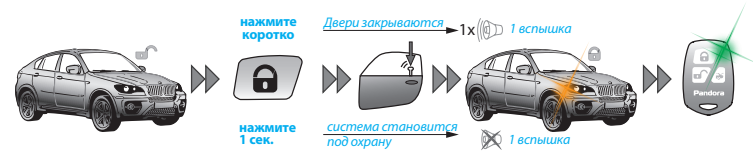

При постановке на охрану система осуществляет контроль всех тревожных зон, обеспечивает запираение замков дверей и блокировку двигателя.

Для постановки системы на охрану при выключенном зажигании – коротко нажмите кнопку брелока. При этом Вы услышите один короткий сигнал сирены и увидите одну вспышку световой сигнализации.

Для постановки под охрану без звукового подтверждения нажмите кнопку на 1 сек (пока индикатор брелока не загорится красным).

Если при постановке на охрану дверь, капот или багажник случайно оказались открытыми, то сирена автомобиля выдаст вместо одного короткого сигнала четыре звуковых сигнала и четыре вспышки световой сигнализации. При этом датчик этой зоны будет отключен. Датчик будет снова взят под охрану через 15 сек. после восстановления его работоспособности.

Для аварийного включения режима охраны при выключенном зажигании нажмите и удерживайте кнопку «VALET» в течение 3 сек., система выдаст звуковое подтверждение сигналом сирены. Через 30 сек. автомобиль будет взят под охрану.

В период отсчета времени статусный индикатор системы горит красным цветом.

Снятие с охраны



Показания трехцветного индикатора состояния

Состояние индикатора	Описание режима
Красные короткие вспышки	Система в режиме охраны
Красным светится	Система готовится к автопостановке на охрану
Оранжевая вспышка	Подтверждение нажатия кнопки «Valet»
Оранжевые вспышки	Подтверждение кол-ва прописанных брелоков (при включ. зажигания)
Зеленые вспышки	Система в режиме «Anti-Hi-Jack»
Зеленым светится	Включен режим ТО - «Valet» (Зажигание включено)
Красным и зеленым мигает	Подтверждение ввода ПИН-кода
Погашен	Система снята с охраны
Однократные вспышки красного цвета после снятия с охраны	В режиме охраны было срабатывание тревоги по открыванию двери;
Парные красные вспышки после снятия с охраны	В режиме охраны было срабатывание тревоги по зоне капот/багажник;
Тройные красные вспышки после снятия с охраны	В режиме охраны было срабатывание тревоги по основной зоне датчика удара;
Четырехкратные красные вспышки после снятия с охраны	В режиме охраны было срабатывание по зоне датчика наклона/движения;
Пятикратные красные вспышки после снятия с охраны	В режиме охраны было срабатывание по зоне зажигания/тормоз;

Для снятия системы с охраны коротко нажмите на кнопку  брелока, при этом Вы услышите два коротких звуковых сигнала сирены и увидите две вспышки световой сигнализации.

Для снятия с охраны без звукового подтверждения нажмите кнопку  на 1 сек (пока индикатор брелока не загорится красным).

Если за период охраны происходили тревожные события, то сирена выдаст не два коротких звуковых сигнала, а четыре и четыре вспышки световой сигнализации. Индикатор состояния системы вспышками отобразит зону тревожного события (см. таблицу «Показания трехцветного индикатора»)

Аварийное снятие системы с охраны (отключение режима AntiHiJack)

В случае, если отключить режим охраны при помощи брелока нет возможности, или включен режим AntiHiJack, используйте специальный сервисный ПИН-код:



Заводское значение сервисного ПИН-кода 1-1-1-1.
Код вводится при помощи кнопки «VALET».





1. Введите первую цифру сервисного кода кнопкой «VALET» (нажмите кнопку количество раз, равное вводимой цифре, паузы между нажатиями кнопки не должны превышать 1 сек). Система подтвердит ввод красной вспышкой индикатора;
2. Аналогично введите вторую, третью и четвертую цифры. После ввода каждой цифры система должна подтвердить ввод красной вспышкой индикатора;
3. Система подтвердит правильный ввод кода красными и зелеными вспышками индикатора. Если код введен неверно, на это укажет долгая красная вспышка индикатора. Новый ввод можно осуществить только через 5 сек.;
4. Если система была под охраной (включен режим AntiHiJack), то после правильного ввода сервисного ПИН-кода отключится режим охраны (режим AntiHiJack). Если система была снята с охраны и выключено зажигание, то после правильного ввода сервисного ПИН-кода перейдет в режим программирования.

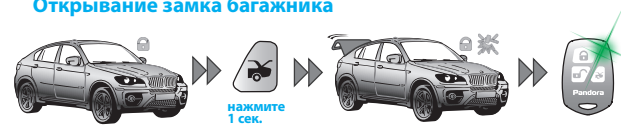

ВНИМАНИЕ! ЗАВОДСКОЕ ЗНАЧЕНИЕ ПИН-КОДА: 1-1-1-1
ИЗМЕНИТЕ ЗАВОДСКОЕ ЗНАЧЕНИЕ ПИН-КОДА, ПОДРОБНЕЕ НА СТР. 19

Открытие замка багажника



Для того чтобы открыть замок багажника, независимо, находится система на охране или нет, нажмите и удерживайте кнопку  в течение 1 сек (пока индикатор брелока не загорится красным).

Если система находится под охраной, то одновременно с открытием замка багажника из контура охраны исключается зона багажника и отключается шок-сенсор и доп. датчик, все остальные зоны остаются под охраной.

Если в течение 15 сек. после получения команды «ОТКРЫТЬ ЗАМОК БАГАЖНИКА», Вы не открыли багажник, система закроет замки, возьмет под охрану зону багажника и включит шок-сенсор и доп. датчик, подтвердит это одной вспышкой световой сигнализации.

Режим поддержки зажигания

Функция поддержки зажигания позволяет оставить автомобиль с работающим двигателем, вынув ключ из замка зажигания, предварительно удостоверившись в нормальном показании приборов и надежности фиксации автомобиля стояночным тормозом, покинуть автомобиль с работающим двигателем, поставив его на охрану сигнализации. Двигатель будет работать установленное время (до 4 ч 15 мин), после чего будет автоматически остановлен. При работе



ВНИМАНИЕ: НЕ НАЧИНАЙТЕ ДВИЖЕНИЕ, НАХОДЯСЬ В РЕЖИМЕ ПОДДЕРЖКИ ЗАЖИГАНИЯ. ПОСЛЕ ВЫХОДА ИЗ НЕГО ОБЯЗАТЕЛЬНО ВСТАВЬТЕ КЛЮЧИ ЗАЖИГАНИЯ В ЗАМОК И ПОВЕРНИТЕ ДО ПОЛОЖЕНИЯ «ЗАЖИГАНИЕ». ДЛЯ ПРОВЕРКИ ПОЛНОЦЕННОСТИ ПЕРЕХОДА В ШТАТНЫЙ РЕЖИМ ЗАЖИГАНИЯ РЕКОМЕНДУЕТСЯ НАЖАТЬ ПЕДАЛЬ ТОРМОЗА, ЕСЛИ ДВИГАТЕЛЬ ПРИ ЭТОМ НЕ БУДЕТ ОСТАНОВЛЕН, МОЖНО НАЧИНАТЬ ДВИЖЕНИЕ.

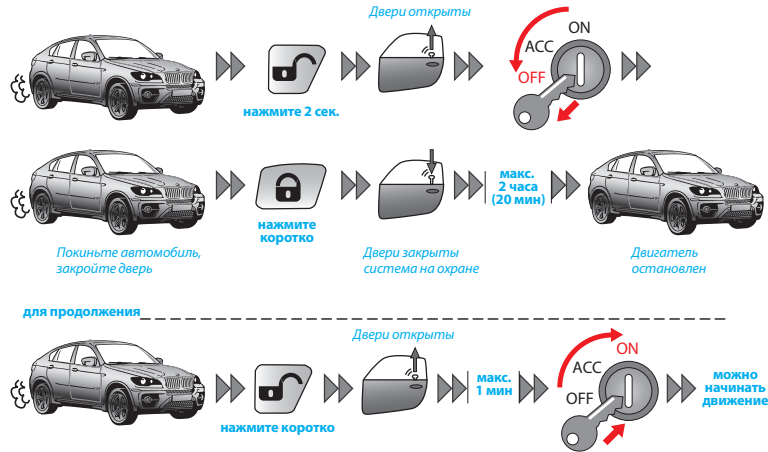

двигателя, кроме целостности контуров охраны автомобиля, включая педаль тормоза, ручной тормоз, датчик движения, будет контролироваться работа генератора, давление масла (опционально). Если произойдет любое нежелательное событие, двигатель будет немедленно остановлен до установленного времени, а владелец получит сообщение о неисправности двигателя на брелок. При работе функции системой не контролируется датчик удара, а датчик движения переводится в режим повышенной чувствительности.

Функция включается при включенном зажигании и работающем двигателе нажатием и удержанием кнопки в течение 2 сек. Заглушить двигатель, находящийся в режиме «Поддержки зажигания», можно удержанием кнопки на 2 сек. При этом система останется в режиме охраны.

В системе Pandora DX-30 режим «Поддержки зажигания» организован штатным образом с использованием «Реле поддержки зажигания и блокировки». Время работы режима задается программно в меню программирования (заводская установка 20 мин).

Предпусковой подогреватель

Для запуска предпускового подогревателя нажмите и удерживайте кнопку в течение двух секунд (пока индикатор брелока не загорится красным второй раз). Успешное выполнение команды подтвердит зеленая вспышка индикатора брелока.



Для дистанционной остановки предпускового подогревателя необходимо нажать и удерживать кнопку в течение двух секунд (пока индикатор брелока не загорится красным второй раз). Успешное выполнение команды подтвердит зеленая вспышка индикатора брелока.



Реализация режима «Турботаймер»



Система Pandora DX-30 имеет встроенный режим турботаймера.

Данный режим необходим для охлаждения турбины нагнетателя на автомобилях, использующих повышенное давление во впускном коллекторе двигателя, и используется для предохранения турбины от преждевременного разрушения из-за перегрева в отсутствие воздушного теплообмена.



При необходимости владелец может принудительно остановить двигатель из режима «турботаймера» нажатием педали тормоза или выключением ручного тормоза, либо удержанием кнопки в течение 2 сек

Данный режим включается, если двигатель автомобиля работал не менее 1 минуты.

Запирание/отпирание дверей с включенным зажиганием

Система управляет замками дверей при включенном зажигании. Для запирания нужно коротко нажать кнопку  постановки на охрану, для отпирания кнопку  снятия с охраны.

Предусмотрен режим автоматического запирания дверей при начале движения и отпирания дверей при выключении зажигания. Через 5 секунд после включения зажигания двери автоматически запираются, а после выключения зажигания двери отпираются немедленно (программируемая функция). Если после включения зажигания какая-либо дверь открывалась, автоматического запирания не произойдет – это необходимо для предотвращения запирания ключей зажигания внутри автомобиля.

Запирание и отпирание дверей можно производить принудительно с брелока без постановки на охрану при включенном зажигании. Для этого при включенном зажигании коротко нажмите кнопку  - двери при этом закроются, а нажатие кнопки  откроет замки дверей.

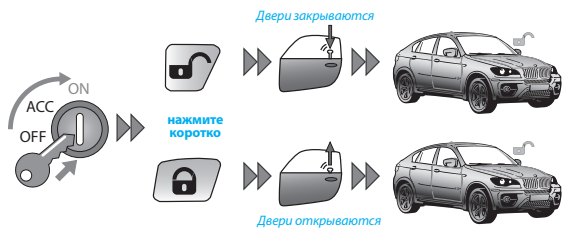

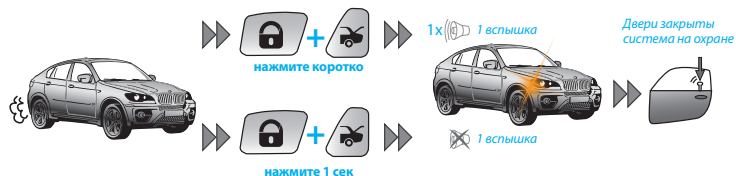

Постановка на охрану с ключом зажигания в замке





Отложенная постановка под охрану (руки заняты)



Если при покидании автомобиля у Вас нет возможности поставить автомобиль под охрану (руки заняты вещами), Вы можете применить «РЕЖИМ ОТЛОЖЕННОЙ ПОСТАНОВКИ НА ОХРАНУ».

Для активации режима коротко нажмите кнопки  и  вместе, светодиодный индикатор загорается красным, через 30 секунд система закроет замки дверей и встанет на охрану, при этом прозвучит короткий звуковой сигнал sireны, и указатели поворота вспыхнут один раз.

Для включения режима без звукового подтверждения нажмите кнопки  и  на 1 сек. (пока индикатор брелока не загорится красным).

Чтобы отменить включенный режим отложенной постановки, достаточно нажать кнопку .

Режим «Паника»







Если Вам или автомобилю угрожают и Вам необходимо привлечь внимание окружающих к Вашему автомобилю, то можно воспользоваться режимом «ПАНИКА». В этом режиме сирена начинает звучать непрерывно, а указатели поворота мигают непрерывно в течение 30 сек. Чтобы включить режим «ПАНИКА», нажмите вместе кнопки  и . Для выключения режима достаточно нажать кнопку  или .

Схема подключения



Разъёмы

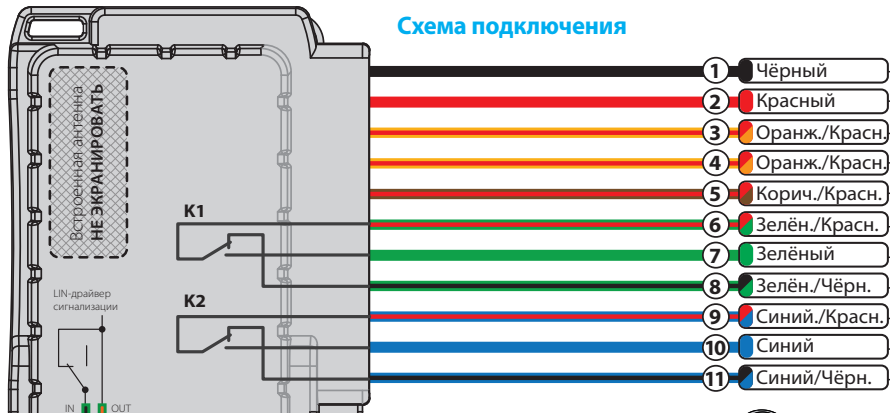
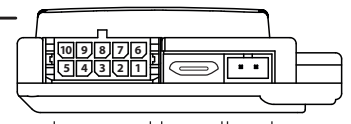

Управление предпусковыми подогревателями

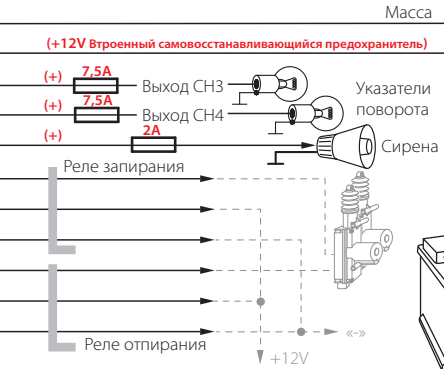
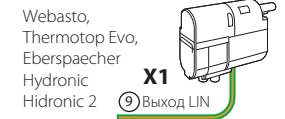

При подключении к актуаторам дверей обязательно используйте плавкий предохранитель 15А

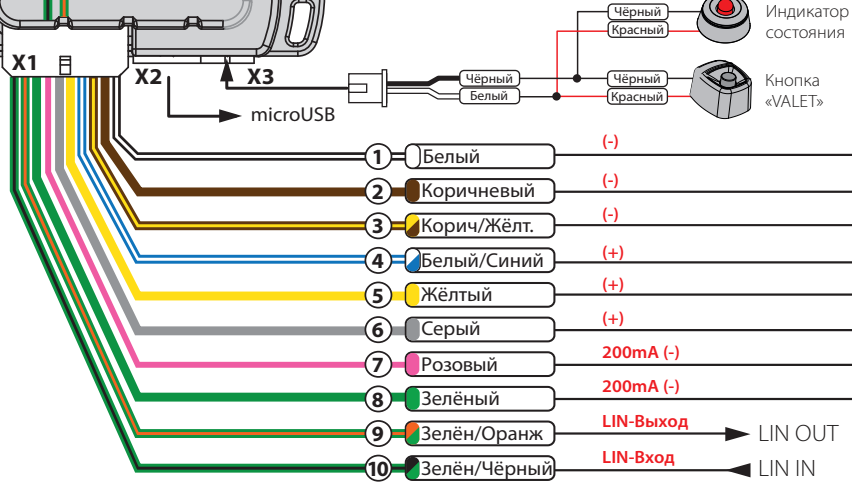

Подключение LIN

Для автомобилей LADA
Калина 2
Granta
Priora NEW
UAZ Patriot (05.2014)

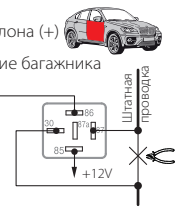
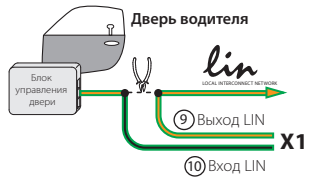

Поиск автомобиля



Для того чтобы облегчить поиск своего автомобиля на крупной автостоянке, коротко нажмите на кнопку  во время, когда автомобиль находится под охраной, система выдаст 5-кратный звуковой сигнал сирены и пять вспышек указателей поворота.

Для поиска автомобиля без звукового подтверждения нажмите кнопку  на 1 сек (пока индикатор брелока не загорится красным).

Режим технического обслуживания (ТО) автомобиля

Для включения режима ТО необходимо ввести сервисный код, режим охраны должен быть отключен, зажигание выключено. Заводское значение сервисного ПИН-кода 1-1-1-1 (может быть изменен пользователем, см. раздел «Смена сервисного ПИН-кода»).

Код вводится при помощи кнопки «VALET».

1. Введите первую цифру сервисного кода кнопкой «VALET» (нажмите кнопку количество раз, равное вводимой цифре, паузы между нажатиями кнопки не должны превышать 1 сек). Система подтвердит ввод красной вспышкой индикатора;

2. Аналогично введите вторую, третью и четвертую цифры. После ввода каждой цифры система должна подтвердить ввод красной вспышкой индикатора;

3. Система подтвердит правильный ввод кода красными и зелеными вспышками индикатора. Если код введен неверно, на это укажет долгая красная вспышка индикатора. Новый ввод можно осуществить только через 5 сек.;

4. Нажать кнопку «VALET» три раза, паузы между нажатиями кнопки не должны превышать 1 сек, светодиодный индикатор загорится красным цветом, сирена издаст три звуковых сигнала.

5. Нажать и удерживать кнопку  (постановка в режим охраны) в течении 1 сек. (пока индикатор брелока не загорится красным), индикатор состояния изменит свой цвет с красного на зеленый. Выход из режима программирования произойдет автоматически.

Каждый раз при включении зажигания система будет индицировать работу режима ТО зеленым свечением индикатора состояния.

Для отключения режима ТО необходимо при включенном зажигании нажать и удерживать кнопку  (снятия с режима охраны) в течении 1 сек. (пока индикатор брелока не загорится красным), индикатор состояния погаснет.

Смена сервисного ПИН-кода

Для повышения защиты системы настоятельно рекомендуем сменить сервисный ПИН-код системы.

1. Снимите систему с охраны, выключите зажигание;
2. Кнопкой «VALET» введите сервисный ПИН-код. Заводское значение сервисного кода 1-1-1-1;
3. Введите первую цифру сервисного кода кнопкой «VALET» (нажмите кнопку количество раз, равное вводимой цифре, паузы между нажатиями кнопки не должны превышать 1 сек). Система подтвердит ввод первой цифры красной вспышкой индикатора;
4. Аналогично введите вторую, третью и четвертую цифры. После ввода каждой цифры система должна подтвердить ввод красной вспышкой индикатора;
5. Система подтвердит правильный ввод кода красными и зелеными вспышками индикатора и перейдет в режим программирования. Если код введен неверно, на это укажет долгая красная вспышка индикатора, и система перейдет в предыдущее состояние. Новый ввод можно осуществить только через 5 сек.

6. Для перехода на уровень изменения заводского значения сервисного ПИН-кода необходимо нажать сервисную кнопку VALET 2 раза. При этом сирена издаст два коротких звуковых сигнала, световой индикатор выдаст две красные вспышки.

• Индикатор состояния не горит. Нажмите кнопку «VALET» количество раз, равное первой цифре нового сервисного кода. При каждом нажатии кнопки «VALET» индикатор состояния системы загорается оранжевым цветом. Паузы между нажатиями не должны превышать 1 сек.;

- Система подтвердит прием первой цифры кода красной вспышкой индикатора состояния;
- Аналогично введите остальные цифры кода
- Система подтвердит прием четвертой цифры кода серией красных и зеленых вспышек индикатора состояния;

• Введите все четыре цифры кода еще раз;

• Если вы дважды без ошибок ввели сервисный код, индикатор состояния системы выдаст серию красных и зеленых вспышек и новый код будет записан, система вернется в режим программирования;

• Если вы ввели ошибочный сервисный код, то индикатор состояния вспыхнет красным и система вернется в режим программирования.



- При окончании процедуры необходимо включить и выключить зажигание.



ВНИМАНИЕ!
НОВЫЙ СЕРВИСНЫЙ КОД НЕОБХОДИМО ЗАПИСАТЬ НА СТР. 10

Режим антиграбля (AntiHiJack)

Режим по умолчанию отключен (включение возможно при настройке системы с персонального компьютера специальной программы Pandora AlarmStudio). Режим AntiHiJack предоставляет возможность предотвратить попытку захвата транспортного средства насильственным путем, посредством отложенной во времени блокировки двигателя.

Для включения режима AntiHiJack, независимо, находится система на охране или нет, нажмите и удерживайте кнопки  и  в течение 1 сек (пока индикатор брелока не загорится красным).

После открывания/закрывания двери автомобиля при включенном зажигании и активированном режиме AntiHiJack, система позволяет двигателю работать еще 60 сек. (требование обеспечения безопасности при движении автомобиля). При этом, начиная с 30-й секунды, начинает звучать прерывистый тоновый сигнал сирены («Предупреждение о блокировке»), который продлится 30 сек., после чего активируется блокировка двигателя. Если блокировка двигателя реализована с учетом движения, то двигатель будет заблокирован только при начале движения.



ВНИМАНИЕ! ВЫКЛЮЧЕНИЕ РЕЖИМА ВОЗМОЖНО ТОЛЬКО ВВОДОМ СЕРВИСНОГО КОДА. СМ. РАЗДЕЛ «АВАРИЙНОЕ СНЯТИЕ СИСТЕМЫ С ОХРАНЫ» (ОТКЛЮЧЕНИЕ РЕЖИМА ANTIHIJACK)», С. 10.

Проверка количества прописанных в систему брелоков

Проверить количество брелоков можно по количеству оранжевых всплешек индикатора при каждом включении зажигания в режиме «снято с охраны».

Также проверить количество прописанных брелоков в систему можно, сняв и одев обратно клемму аккумулятора, при этом система количеством звуков сирены известит о количестве прописанных брелоков.

Монтаж системы

Разъем X 1 (основной):

Провод «1» (Коричнево-белый) (INP3) — Заводская настройка «Выключатель капота». Провод подключается к соответствующему проводу на котором появляется «масса» при открытии капота. Данный вход является переназначаемым, может работать в соответствии с выбранной логикой.

Провод «2» (Коричневый) (INP4) — Заводская настройка «Выключатели дверей салона (-)». Провод подключается к соответствующему проводу на котором появляется «масса» при открытии двери. Данный вход является переназначаемым, может работать в соответствии с выбранной логикой.

Провод «3» (Коричнево-желтый) (INP2) — Заводская настройка «Выключатель багажника». Провод подключается к соответствующему проводу на котором появляется «масса» при открытии багажника. Данный вход является переназначаемым, может работать в соответствии с выбранной логикой.

Провод «4» (Бело-синий) (INP5) — Заводская настройка «Вход педали тормоза». Подключается к кнопке педали тормоза, где появляется +12В при нажатии на педаль (включение «стоп-сигнала»). Сигнал педали тормоза входит в состав охраняемых зон системы. Данный вход является переназначаемым, может работать в соответствии с выбранной логикой.

Провод «5» (Жёлтый) – «Зажигание». Подключается к замку зажигания или другому проводу, на котором появляется +12В в момент включения зажигания и не пропадает ни при каких обстоятельствах до момента выключения зажигания.

Провод «6» (Серый) (NP6) — Заводская настройка «Выключатель дверей салона (+)». Провод подключается к соответствующему проводу на котором появляется «+12В» при открывании двери. Данный вход является переназначаемым, может работать в соответствии с выбранной логикой.

Провод «7» (Серо-черный) (NP1/CH1) — Заводская настройка «Открывание багажника». Провод подключается к соответствующему проводу автомобиля, для реализации отпирания багажника. Данный провод является универсальным, может работать в качестве входа (-) или выхода в соответствии с выбранной логикой.

Провод «8» (Зеленый) (CH2) – Заводская настройка «Блокировка NO». Провод используется для управления внешним аналоговым реле блокировки с нормально-разомкнутой логикой работы (масса появляется при включении зажигания, при выключенном режиме охраны).

Провод «9» (Зелено-оранжевый) (LIN OUT) – Специальный цифровой вход/выход. Используется для реализации управления предпусковыми подогревателями и совместной работы системы с автомобилями.

Провод «10» (Зелено-черный) (LIN IN) – Специальный цифровой вход. Используется при подключении LIN по схеме «в разрыв». Подключается только согласно карте монтажа.

Провода базового блока:

Провод «1» (Черный) («Масса») должен быть присоединен к массе автомобиля. Данный провод при монтаже подсоединяется в первую очередь.

Провод «2» (Красный) («Питание» +12В) должен быть присоединен к надежному проводнику с постоянным напряжением +12В.

Провод «3» (Оранжево-красный) (СН3) (Управление указателями поворотов) Положительный силовой выход. Подключается к проводу управления указателями поворотов. Максимальная нагрузочная способность 2А. Канал является универсальным и может работать по любой назначенной логике.

Провод «4» (Оранжево-красный) (СН4) (Управление указателями поворотов) Положительный силовой выход. Подключается к проводу управления указателями поворотов. Максимальная нагрузочная способность 2А. Канал является универсальным и может работать по любой назначенной логике.

Провод «5» (Красно-коричневый) («сирена») подключается к проводу (+) управления сиреной (максимальный ток нагрузки 2А).

Провода «6, 7, 8» (Реле запираия) Контакты встроенного реле для управления центральным замком автомобиля. Канал является универсальным и может работать по любой назначенной логике.

Провода «9, 10, 11» (Реле отпирания) Контакты встроенного реле для управления центральным замком автомобиля. Канал является универсальным и может работать по любой назначенной логике.

Программирование системы с компьютера

Система позволяет программировать все настройки и менять (обновлять) программное обеспечение (ПО) базового блока по интерфейсному USB-кабелю. При этом базовый блок может быть установлен на автомобиль, либо программироваться на «столе». Программа считывает текущие настройки и позволяет их изменять. В случае, если базовый блок ещё не установлен на автомобиль, питание его во время программирования будет осуществлено по интерфейсному micro-USB кабелю. Для программирования с компьютера необходим стандартный micro-USB кабель, компьютер с операционной системой Windows XP/Vista/Win7 /Win8, специальное программное обеспечение Pandora Alarm Studio. Актуальную версию программы можно загрузить с сайта www.alarmtrade.ru Подготовка к программированию содержит следующие этапы:

- подключение micro-USB кабеля в свободное USB гнездо компьютера; - запуск программы Pandora Alarm Studio;
- вход в режим программирования настроек путем ввода сервисного ПИН-кода на базовом блоке сигнализации.

Вход в меню программирования, ввод ПИН-кода:

1. Снимите систему с охраны, выключите зажигание;
2. Подключите базовый блок системы к компьютеру micro-USB кабелем (разъем X2);
3. Кнопкой «VALET» введете сервисный ПИН-код. Заводское значение сервисного кода 1-1-1-1;
4. Введите первую цифру сервисного кода кнопкой «VALET» (нажмите кнопку количество раз, равное вводимой цифре, паузы между нажатиями кнопки не должны превышать 1 сек). Система подтвердит ввод первой цифры красной вспышкой индикатора;
5. Аналогично введите вторую, третью и четвертую цифры. После ввода каждой цифры система должна подтвердить ввод красной вспышкой индикатора;
6. Система подтвердит правильный ввод кода красными и зелеными вспышками индикатора и перейдет в режим программирования. Если код введен неверно, на это укажет долгая красная вспышка индикатора, и система перейдет в предыдущее состояние. Новый ввод можно осуществить только через 5 сек.;





Программирование кнопкой «VALET»



Система позволяет изменять часть функций при помощи кнопкой «VALET», для настройки большего числа функций необходимо воспользоваться «Программированием системы с компьютера».

Изменение настроек системы:

- Введите номер требуемого уровня нажатиями кнопки «VALET»(нажмите кнопку количество раз, равное вводимой цифре, паузы между нажатиями кнопки не должны превышать 1 сек). Система подтвердит номер красными вспышками индикатора с короткими сигналами сирены и перейдет на этот уровень. Если номер был введен неправильно, подтверждения номера не будет, после серии зеленых и красных вспышек система будет ожидать нового ввода требуемого уровня.

- При изменении настроек уровней 1-5 – 1-12 переход от выбранного уровня на следующий уровень осуществляется короткими нажатиями кнопки «VALET», при этом система подтверждает переход на следующий уровень короткими сигналами сирены. Количество сигналов соответствует выбранному уровню программирования.

- При выборе одного из уровней 1-9 – 1-12 на светодиодном индикаторе состояния отобразится текущее состояние выбранного уровня – красный или зелёный цвет. Значение изменяется с помощью кнопок брелка  и . Кнопка  - «РАЗРЕШИТЬ» (индикатор состояния зеленого цвета), кнопка  - «ЗАПРЕТИТЬ» (индикатор состояния красного цвета). Для выхода из режима программирования и сохранения настроек достаточно включить зажигание на любом из вышеперечисленных этапов.

№ уровня	Наименование функции	Световой индикатор			
		Красный 	Зеленый 		
I - 1	Запись брелоков	См. описание уровней			
I - 2	Изменение заводского значения сервисного ПИН -кода				
I - 3	Включение режима ТО				
I - 4	Сброс на заводские установки				
I - 5	Регулировка чувствительности предупредительной зоны датчика удара				
I - 6	Регулировка чувствительности основной зоны датчика удара				
I - 7	Регулировка чувствительности датчика движения				
I - 8	Регулировка чувствительности датчика наклона				
I - 9	Запирание дверей при начале движения и отпирание при выключении зажигания			Запрещено	Разрешено
I - 10	Включение NC, NO – блокировок только при начале движения			Запрещено	Разрешено
I - 11	Перепостановка на охрану	Запрещено	Разрешено		
I - 12	Задержка опроса концевиков дверей (салонного освещения)	0	45 сек		

Уровень I-1 – Запись брелоков

Войдите на первый уровень программирования. Запись брелоков производится последовательно (один за другим). Для записи очередного брелока нажмите вместе три его кнопки и удерживайте в течение 1 сек. (пока индикатор брелока не загорится красным), затем кнопки следует отпустить. Если запись прошла успешно, сирена базового блока выдаст один подтверждающий звуковой сигнал, после чего можно переходить к записи следующего брелока. Время паузы между записью брелоков в систему ограничено (до 20 секунд). Для завершения процедуры программирования брелоков системы необходимо еще раз нажать кнопку «VALET», статусный индикатор выдаст серию красных и зеленых вспышек, а затем включить и выключить зажигание для выхода из режима программирования.

Уровень I-2 – Изменение заводского значения сервисного ПИН -кода

Индикатор состояния не горит. Нажмите кнопку «VALET» количество раз, равное первой цифре нового секретного кода. При каждом нажатии кнопки «VALET» индикатор состояния системы загорается оранжевым цветом. Паузы между нажатиями не должны превышать 1 сек.;

- система подтвердит прием первой цифры кода красной вспышкой индикатора состояния;
- аналогично введите остальные цифры кода
- система подтвердит прием четвертой цифры кода серией красных и зеленых вспышек индикатора состояния;
- Введите все четыре цифры кода еще раз;
- Если вы дважды без ошибок ввели секретный код, индикатор состояния системы выдаст серию красных и зеленых вспышек и новый код будет записан, система вернется в режим программирования;
- Если вы ввели ошибочный секретный код, то индикатор состояния вспыхнет красным и система вернется в режим программирования. По окончании ввода индикатор состояния гаснет, и система ожидает ввода номера нового уровня.

Уровень I-3 – Включение режима ТО (технического обслуживания)

Для включения режима ТО необходимо перейти на уровень, нажать и удерживать в течение 1 сек. кнопку  (пока индикатор брелока не загорится красным), индикатор состояния изменит свой цвет с красного на зеленый. Выход из режима программирования произойдет автоматически. Каждый раз при включении зажигания система будет индицировать работу режима ТО зеленым свечением индикатора состояния.

Для отключения режима ТО необходимо при включенном зажигании нажать и удерживать в течение 1 сек. кнопку  (пока индикатор брелока не загорится красным), индикатор состояния погаснет.



ВНИМАНИЕ! РЕЖИМ ТО МОЖЕТ БЫТЬ ВЫКЛЮЧЕН ТОЛЬКО БРЕЛОКОМ ИЗ КОМПЛЕКТА СИСТЕМЫ. В СЛУЧАЕ УРАТЫ БРЕЛОКОВ, ОТКЛЮЧИТЬ РЕЖИМ БУДЕТ НЕВОЗМОЖНО.

Уровень I-4 – Сброс на заводские настройки

Для сброса на заводские настройки необходимо войти на данный уровень программирования, после чего нажать и удерживать кнопку «VALET» в течение трех секунд до звукового сигнала сирены, индикатор состояния покажет успешный сброс на заводские настройки длительной вспышкой красного цвета.

Уровень I-5 – I-8 Регулировка чувствительности датчиков

На уровне можно настроить чувствительность предварительного и тревожного уровней встроенного датчика удара, тревожного уровня датчика наклона и перемещения. Для изменения чувствительности перейдите на нужный уровень. Индикатор состояния горит постоянно, цвет – в зависимости от установленного значения плавно меняется от зеленого (минимальная чувствительность) до красного (максимальная чувствительность). Всего предусмотрено 50 ступеней чувствительности для каждого из уровней. Одно нажатие кнопки  брелока увеличивает, а одно нажатие кнопки  брелока уменьшает чувствительность на 1 ступень. При нажатии кнопок индикатор состояния один раз мигает. При достижении максимального или минимального значения чувствительности индикатор состояния перестает реагировать на нажатия кнопки брелока.

Чувствительность датчика рекомендуется проверить сразу, не выходя из данного уровня. Срабатывание предупредительного уровня выдаст три коротких звуковых и один световой сигнал, а тревожного уровня – один длинный звуковой и световой сигнал. Индикатор состояния в этот момент выдает зеленую вспышку для предупредительного уровня и красную – для тревожного.

При нажатии кнопки «VALET» чувствительность будет зафиксирована, система подтвердит запись в память, после чего индикатор состояния гаснет и система переходит на следующий уровень программирования.



ВНИМАНИЕ! В МОМЕНТ НАСТРОЙКИ ЧУВСТВИТЕЛЬНОСТИ БАЗОВЫЙ БЛОК СИСТЕМЫ УЖЕ ДОЛЖЕН БЫТЬ УСТАНОВЛЕН И ЗАКРЕПЛЕН В АВТОМОБИЛЕ. ЭТО ОБЕСПЕЧИТ ТОЧНОСТЬ НАСТРОЙКИ. НЕ УСТАНОВЛИВАЙТЕ СЛИШКОМ ВЫСОКУЮ ЧУВСТВИТЕЛЬНОСТЬ ДАТЧИКОВ, ЭТО НЕИЗБЕЖНО ПРИВЕДЕТ К ВОЗНИКНОВЕНИЮ ЛОЖНЫХ СРАБАТЫВАНИЙ ОХРАННОЙ СИСТЕМЫ.

Уровень I-9 – Запирание дверей при начале движения и отпирание при выключении зажигания

Заводская установка – Запрещено. При разрешении данного уровня система будет закрывать центральный замок автомобиля при начале движения и отпирать при выключении зажигания. Работа функции зависит от настройки уровня датчика движения.

Уровень I-10 – Включение NC, NO – блокировок только при начале движения

Заводская установка – Запрещено. При разрешении данного уровня, каналы, назначенные как NC, NO блокировки активируются только при регистрации движения базовым блоком системы.

Уровень I-11 – Перепостановка на охрану

Заводская установка – Запрещено. Пункт разрешает включение функции перепостановки на охрану через 30 сек., если система была случайно снята с охраны (двери автомобиля не открывались, зажигание не включалось). При постановке системы под охрану на центральный замок выдается импульс закрытия.

Уровень I-12 – Задержка опроса концевиков дверей (салонного освещения)

Заводская установка – Запрещено. При разрешении данного уровня система будет игнорировать состояние концевиков дверей при постановке системы в охрану в течение 45 сек.

Полезные интернет-ресурсы

www.alarmtrade.ru

Официальный сайт компании **Alarmtrade**, следите за новостями компании и новинками автомобильных охранных систем.

www.manuals.alarmtrade.ru

Сервис on-line руководств по автомобильным охранным системам **Pandora, Pandora**.

support@alarmtrade.ru

Адрес электронной почты официальной службы поддержки.

8-800-700-17-18

Телефон федеральной службы поддержки.

Подробное руководство - www.manuals.alarmtrade.ru

Расположение блоков системы

Попросите специалиста, выполнявшего монтаж вашей системы, отметить на схеме расположение блоков системы. Данная информация может понадобиться для удобства диагностики в случае выхода системы из строя.

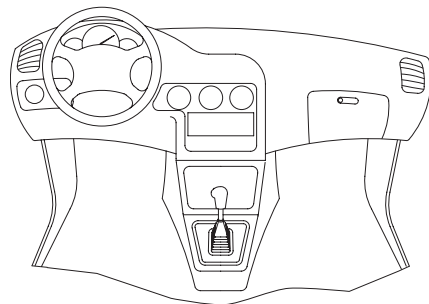

- 1 Базовый блок
- 2 Кнопка «VALET»
- 3 Реле блокировки
- 4 LED-индикатор

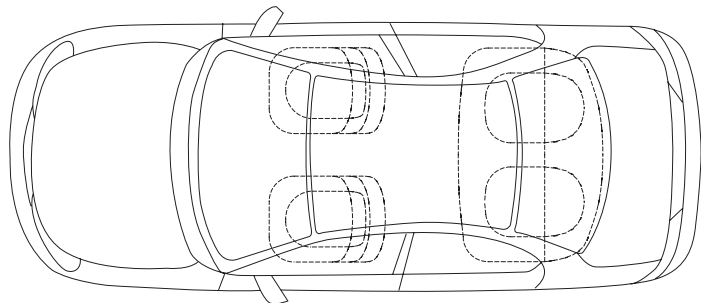

Гарантийные обязательства

Изготовитель гарантирует соответствие охранно-сервисной системы требованиям ТУ при соблюдении условий эксплуатации, монтажа, хранения, транспортирования, указанных в данном руководстве.

Изделие должно использоваться только в соответствии с инструкцией по эксплуатации и установке.

Изделие подлежит только профессиональной установке в сертифицированных установочных центрах. Установщик охранно-сервисной системы обязан заполнить свидетельство установки, прилагаемое в комплекте.

Вышедшие из строя в течение гарантийного срока эксплуатации по вине завода-изготовителя составные устройства системы противоугонной сигнализации подлежат замене или ремонту силами установщика (предприятия-изготовителя или организации, осуществляющей комплексное обслуживание).

Потребитель лишается права на гарантийное обслуживание в следующих случаях:

- по истечении гарантийного срока эксплуатации;
- при нарушении правил монтажа, эксплуатации, транспортирования и хранения;
- при наличии механических повреждений наружных деталей системы противоугонной сигнализации после момента продажи, включая воздействие огня, аварии, попадания внутрь агрессивных жидкостей и воды, небрежного обращения;
- при наличии повреждений в результате неправильной настройки или регулировки;
- при замене составных устройств системы противоугонной сигнализации на устройства, не рекомендованные производителем;
- если нарушено пломбирование предприятия-изготовителя;
- если отсутствуют заполненные должным образом свидетельство установки или гарантийный талон.

Гарантийный срок эксплуатации – 3 года со дня продажи, но не более 3,5 лет с момента изготовления.

Настоящая гарантия не распространяется на элементы питания брелоков, которые имеют естественный ограниченный срок службы.

Ремонт и обслуживание системы противоугонной сигнализации с истекшим гарантийным сроком осуществляется за счет средств потребителя по отдельным договорам между поставщиком/установщиком и потребителем.



ВНИМАНИЕ! РЕКОМЕНДУЕМ ТРЕБОВАТЬ ЗАПОЛНЕНИЯ СВИДЕТЕЛЬСТВА УСТАНОВКИ И ГАРАНТИЙНОГО ТАЛОНА, РАБОТНИКОМ, ПРОИЗВОДИВШИМ МОНТАЖ СИСТЕМЫ, Т. К. ЭТИ ДОКУМЕНТЫ МОГУТ ПОНАДОБИТЬСЯ ПРИ ОБРАЩЕНИИ В СЛУЖБУ ПОДДЕРЖКИ.

Свидетельство установки

Я, нижеподписавшийся _____

 Должность, Ф.И.О.

профессиональный установщик, удостоверяю, что установка системы противоугонной сигнализации транспортного средства, описанная ниже, была произведена мною согласно инструкциям по установке, предоставленным изготовителем системы.

Описание транспортного средства:

Марка автомобиля _____

Тип _____

Идентификационный номер (VIN) _____

Регистрационный номер _____

Описание системы противоугонной сигнализации автотранспортного средства:

Марка изделия **Pandora DX-30**

Заводской номер _____

Название организации, полный адрес и печать установщика _____

Подпись _____ / _____ /

 Расшифровка подписи

Работу принял _____ / _____ /

 Расшифровка подписи

Дата « _____ » _____ 20 _____ г.

Свидетельство о приемке

Система противоугонной сигнализации Pandora DX-30 соответствует техническим условиям ТУ 4573-001-89696454-2014 и признана годной для эксплуатации.

Заводской номер _____

Дата выпуска _____

Подпись лиц, ответственных за приемку _____

М.П.

Упаковщик _____

Подпись (личное клеймо)

Гарантийный талон

Модель **Pandora DX-30**

Заводской номер _____

Дата покупки « ____ » _____ 20__ г.

Штамп предприятия торговли (установочного центра)

Подпись продавца _____