

MAGIC SYSTEMS  
МЕДЖИК СИСТЕМС



# АВТОМОБИЛЬНЫЙ ОХРАННЫЙ КОМПЛЕКС **СТАЛКЕР 600LIGHT**

ТУ 4372-061-35477879-2006

СДЕЛАНО В РОССИИ

## ИНСТРУКЦИЯ ПО УСТАНОВКЕ ПАСПОРТ



Автосигнализация охранная СТ АЛКЕР 600LIGHT  
соответствует обязательным требованиям в системе сертификации Г ОСТ Р в части  
обязательных требований к приборам охранам для автомобиля

Проектирование, разработка и производство  
соответствует требованиям Г ОСТ Р ИСО 9001-2001  
Сертификат соответствия № РОСС RU ИСО9.К00123

## СОДЕРЖАНИЕ

1. Управление комплексом. Краткий справочник .....	4
2. ИНСТРУКЦИЯ ПО УСТАНОВКЕ .....	6.
2.1. Общие положения .....	6.
2.2. Рекомендуемая последовательность у становки .....	7
2.3. Общая характеристика интерфейса комплекса СТ АЛКЕР 600LIGHT.....	9
2.4. Особенности организации зон охраны .....	10
2.5. Особенности подачи сигналов тревоги .....	10
2.6. Охрана аксессуаров .....	11.
2.7. Управление приводами замков дверей, встроенный контроллер .....	12
2.8. Управление работой двигателя .....	14
2.8.1. Цепи дистанционного и автоматического запуска двигателя .....	14
2.8.2. Программирование параметров дистанционного и автоматического запуска .....	16.
2.8.3. Запуск и остановка двигателя .....	16
2.8.4. Режим ТУРБО .....	17.
2.8.5. Режим охраны с заведенным двигателем .....	18
2.8.6. Блокировка двигателя .....	19.
2.9. Шина LAN .....	20.
2.10. Автопейджеры .....	22.
2.11.. Программирование функций и режимов. Таблица программирования .....	24
2.12.. Комментарии к таблице программирования .....	30
2.13. Дополнительный сервис .....	34
2.13.1. При программировании команд 10, 11, 17-19 .....	34
2.13.2. Повышение удобства пользования брелоком MSP-600 .....	34
3. ПАСПОРТ .....	36.
3.1. Назначение .....	36.
3.2. Технические характеристики .....	36
3.3. Комплект поставки .....	37
3.4. Эксплуатационные ограничения .....	37
3.5. Маркировка и упаковка .....	37
3.6. Хранение и транспортирование .....	37
3.7. Техническое обслуживание .....	37
3.7.1. Профилактическое обслуживание .....	37
3.7.2. Замена элемента питания брелока .....	38
3.8. Текущий ремонт .....	38.
3.9. Гарантийные обязательства .....	38
4. Свидетельство о соответствии и у становке .....	39
5. Лист для особых замечаний и заметок .....	40

**Основной блок**



Для доступа к переключкам снять крышку

Антенна - для приема команд четырехкнопочных брелоков и сигналов противоразбойной карточки

Разъемы:

- X1 - коммутация дверных активаторов. При управлении слаботочными схемами удалить переключку цепи искрогашения
- X2 - два выхода на указатели поворотов, выходы встроенного реле блокировки
- X3 - к двухзоновому МКВ датчику
- X4 - питание, зоны охраны, выход sireны
- X5 - шина LAN, выходы каналов, серв.вход
- X6 - к кодонаборному переключателю.

Порог встроенного термодатчика регулируется установкой переключки:

переключка	1-2	снята	2-3
срабат/отпуск, °C	-11°/-7°	-9,5°/-5,5°	-8°/-4°

Автономный источник питания (батарейка 9В) обеспечивает охрану со снятым аккумулятором

**Кодонаборный переключатель**



ввод PIN-кода  
набор пунктов при программировании оперативные у становки режимов управление речевым интерфейсом.

**Комплект жгутов проводов**



**Светодиод**



**Два концевых выключателя**  
/для капота и для багажника/



**Система двусторонней связи MSP-600**



**Приемопередатчик**  
подключается к шине LAN

**Брелок**  
Дальность управления 300м (двусторонняя связь)  
Дальность оповещения 800м

**Резервный брелок**



Светодиод

- Кнопка ④
- Кнопка ①
- Кнопка ②
- Кнопка ③

Дальность управления до 40м (нет двусторонней связи, нет оповещения).  
Код D<sup>2</sup> позволяет также управлять другими устройствами (например, СДУ MSRF-3D)

К основному блоку по шине LAN могут также подключаться:

**MS-VOICE** - речевой синтезатор, для воспроизведения сообщений подключается к штатной магнитоле

**MS-MILAN** - модуль управления стеклоподъемниками

**MS-RL, MS-RIL** - устройства блокировки двигателя

**MS-RL2** - контроллер подкапотного замка

**MS-TL** - датчик наклона

**MS-PGSM, MS-PGSM2** - GSM-автопейджеры

С полным перечнем устройств можно ознакомиться у дилера, либо на сайте <http://www.magicsys.spb.ru>

**Брелок-пейджер MSP-600**



- С коротко нажать - сброс набранной команды, обновление информации держать 2с - вкл. подсветки ЖКИ (гаснет через 15с после прекр. нажатий) держать еще 4с - вкл./откл. звука на брелоке. Вибровывзов не отключается. держать еще 4с. - вкл.откл пейджерного канала (рисунок автомобиля).
- ▲ первое нажатие - вход в запрогр.команду (зав.у ст. Открыть багажник) следующие нажатия - переход по кольцу команд в сторону увеличения
- ▼ первое нажатие - вход в запрогр.команду (зав.у ст. Запуск/ост. двигателя) следующие нажатия - переход по кольцу команд в сторону уменьшения
- 🔒 первое нажатие - вход в команду Снятие с охраны (с открыванием двери водителя) второе нажатие - послать выбранную команду
- 🔒 первое нажатие - вход в команду Постановка на охрану второе нажатие - послать выбранную команду

- 🔒 -режим ОХРАНА
- 🔓 -режим СНЯТО С ОХРАНЫ
- ⚙️ -режим ПРОГРАММИРОВАНИЕ
- 📡 - есть прием сигналов контроля в режиме ОХР АНА
- 🔊 -звук брелока отключен

**Общий принцип подачи команды**

- 1.Первое нажатие кнопки 🔒, 🔓, ▲, либо ▼ снимет блокировку кнопок и вызывает определенную команду . Выбранная команда показывается рисунками ЖКИ.
2. Нажатиями кнопок ▲ или ▼ можно выбрать другую из команд, которые сгруппированы по кольцу (см. рисунок в инструкции пользователя), после чего
3. Нажатием кнопки 🔒 или 🔓 послать выбранную команду.

Комплекс, получив команду, производит двусторонний обмен с брелоком. Эта процедура авторизации брелока повышает защищенность радиоканала от использования кодрабберов.

Исполнение команды подтверждается коротким звуком брелока "пик". Если команда не принята комплексом (Вы находитесь на большом расстоянии, либо в области интенсивных помех) - звучит более длинный звук "трилль".

Проверить наличие двусторонней связи без посылки команды можно, нажав кнопку С. Это нажатие также приводит брелок в исходное состояние.

**Основные команды брелоков:**

- 🔒 🔒 -Постановка на охрану
- либо ①
- 🔓 🔓 -Снятие с охраны
- либо ②①

**Аварийное снятие с охраны без брелока:**

- 1.Открыть дверь ключом
2. Кодонаборным переключателем ввести PIN-код

**Вход в режим программирования**

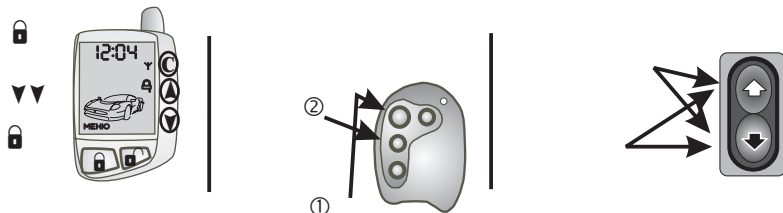

**Кодонаборный переключатель**

**Оперативные установки функций, производимые в режиме СНЯТО С ОХРАНЫ без входа в программирование**

Код	Установка
1-1	однократно включить автовозврат в режим охраны
1-2	однократно отменить автовозврат в режим охраны
2-1	однократно включить функцию автопостановки - (может использоваться как аварийная постановка на охрану без брелока)
2-2	однократно отключить функцию автопостановки на охрану
2-3	пляжный режим
2-4	режим грибника
2-5	бесшумная охрана - "Ловушка для злоумышленников"
3-1	однократно отключить автоматический запуск двигателя на время охраны
4-1	отключить внешнюю зону микроволнового датчика на время охраны
4-2	отключить микроволновый датчик на время охраны
5-1	следующий дистанционный запуск двигателя станет началом отсчета для 24 часового таймера автозапуска
PIN-код, включить зажигание, 3-2-1	вход в режим программирования комплекса

Команды (кроме команд 2-2 и 5-1) отменяются через 5 минут после окончания ввода последней команды, если автомобиль не был поставлен на охрану .

Включение зажигания отменяет все набранные команды, кроме команды 2-2.

Команда 2-2 (отмена автопостановки на охрану) действует до постановки на охрану с брелока.

**СИГНАЛЫ СВЕТОДИОДНОГО ИНДИКАТОРА**

Указатели поворотов	Сирена	Светодиод	Значение
при постановке на охрану 80 секунд			
1 вспышка	1 короткий (если разрешено)	●○...○	ОХРАНА. Установленная чувствительность датчика удара. Зоны исправны
3 вспышки	3 коротких	●○...●●	ОХРАНА. Неисправна зона капот/багажник
		●○...●●●	ОХРАНА. Неисправна зона дверей(-)
		●○...●●●●	ОХРАНА. Неисправны зоны капот/багажник и дверей(-)
		●○...●●●●●	ОХРАНА. Неисправна зона дверей(+)
		●○...●●●●●●	ОХРАНА. Неисправны зоны капот/багажник и дверей(+)
		●○...●●●●●●●	ОХРАНА. Неисправна зона дверей(-) и дверей(+)
		●○...●●●●●●●●	ОХРАНА. Неисправны зоны капот/багажник, дверей(-) и дверей(+)
при снятии с охраны			
2 вспышки	2 коротких (если разрешено)	○●...○	СНЯТО С ОХРАНЫ. Нормальная чувствительность датчика удара. Нарушений не было
4 вспышки	4 коротких	○●...●●	СНЯТО С ОХРАНЫ. Было нарушение внешней зоны МКВ датчика
		○●...●●●	СНЯТО С ОХРАНЫ. Был слабый удар
		○●...●●●●	СНЯТО С ОХРАНЫ. Был сильный удар
		○●...●●●●●	СНЯТО С ОХРАНЫ. Открывались капот/багажник
		○●...●●●●●●	СНЯТО С ОХРАНЫ. Открывались двери
		○●...●●●●●●●	СНЯТО С ОХРАНЫ. Включен автовозврат (автопостановка) в режим ОХР АНА
		○●...●●●●●●●●	СНЯТО С ОХРАНЫ
при подаче зажигания			
—	—	●○●○..	зеленые вспышки - число брелоков
—	серия коротких	●○●○..	В течение двух предшествующих суток вводился PIN-код

- подать любую команду - сама команда исполняться не будет . Система с охраны не снимается

- либо открыть дверь и набрать PIN-код - система будет снята с охраны

## 2. ИНСТРУКЦИЯ ПО УСТАНОВКЕ

### 2.1. Общие положения

**ВНИМАНИЕ!** Перед началом работ необходимо ознакомиться с инструкцией по эксплуатации автомобиля и дополнительно установленного оборудования и выяснить, можно или нельзя отключать аккумулятор, так как это может повлиять на работу бортового компьютера, закодированного приемника, воздушной подушки безопасности и др.

Если аккумулятор отключать нельзя, рекомендуется на время работ удалить предохранитель освещения салона. Это позволит избежать разрядки аккумулятора во время проведения работ.

При некалифицированной установке или использовании не по назначению гарантии распространяется только на документально подтвержденные производственные дефекты уполномоченным представителем ремонтной службы гарантийного ремонта. Ответственность за безопасность и электромагнитную совместимость в этом случае возлагается на владельца транспортного средства.

Устанавливать основной блок комплекса следует в скрытом месте салона автомобиля вдали от нагреваемых и подвижных элементов.

Подсоединять провод питания можно ближе к аккумулятору автомобиля. Провод массы должен иметь минимальную длину и надежный контакт с корпусом автомобиля.

Старайтесь делать соединительные провода как можно короче.

При необходимости наращивания коротких проводов следует использовать провода того же или большего сечения.

Все неразъемные соединения выполнять тщательно и хорошо изолировать.

Радиус изгиба проводов - не менее 5 мм.

Должны быть исключены возможности прямого попадания внутрь корпуса топливно-смазочных материалов, моющих средств, посторонних предметов диаметром менее 1 мм осадков и пыли, повреждения оболочки.

Для эффективной работы дистанционного управления антенну основного блока целесообразно располагать перпендикулярно к близлежащим металлическим поверхностям. Длину антенны изменять нельзя.

Не сокращайте число и место предусмотренных предохранителей и не используйте другие номиналы и типы! По возможности используйте штатную распределительную коробку или устанавливайте предохранители в непосредственной близости от аккумулятора.

По необходимости используйте изоляционные предохраняющие втулки или трубопроводы. Избегайте натяжения или пережатия проводов, закрепляйте жгуты по длине.

До и после установки комплекса в автомобиле должны выполняться требования к радиопомехам внутри автомобиля по ГОСТ 28279 и вне автомобиля по ГОСТ 17822. Чувствительность дополнительных датчиков в соответствии с предписанием ГОСТ 41.97 не следует превышать, так как для снижения неоправданного шумового воздействия от ложных срабатываний число вызываемых ими тревожных сигналов ограничено (после 10 срабатываний, в течение одного цикла, чувствительность датчика удара будет снижена до минимальной).

Для защиты бортовой сети автомобиля предполагается использование дополнительных предохранителей типа 35.3722 ... ТУ 37.469.013-95 (допускается использование аналогичных предохранителей).

Подключение дополнительных устройств по шине LAN производится в соответствии с прилагаемой к ним документацией.

### 2.2. Рекомендуемая последовательность установки

1. Проверить комплектность и состояние элементов внешним осмотром. Комплект должен быть чистым и не иметь внешних повреждений. В паспорте должны быть записи фирмы-поставщика и продавца.

2. Ознакомиться с руководством по эксплуатации, требованиями владельца по монтажу и желаемым функциям комплекса. Убедиться в наличии и характеристиках внешних устройств, не входящих в комплект комплекса (электрозамки дверей, сирена, пейджер и др.), необходимых для реализации желаемых функций.

3. Подготовить основной блок. Если производится управление электрозамками по слаботочным цепям, то, сняв крышку основного блока, удалить перемычку цепи искрогашения (см. с.3). При необходимости произвести также регулировку установки встроенного термодатчика (заводская установка 2-3)

перемычка	1-2	снята	2-3
срабат/отпуск, °C	-11 <sup>0</sup> /-7 <sup>0</sup>	-9,5 <sup>0</sup> /-5,5 <sup>0</sup>	-8 <sup>0</sup> /-4 <sup>0</sup>

4. Отключить аккумулятор (если это не отразится на работе дополнительного оборудования) или уменьшить нагрузку в соответствии с разделом 2.1. Выбрать место, проложить провода и установить основной блок.

5. Выполнить электрические соединения, используя прилагаемые схемы - в зависимости от функциональных требований владельца. При монтаже руководствоваться требованиями раздела 2.1. Провода прокладывать преимущественно в скрытых защищенных местах

6. Проверить правильность соединений, установить предохранители. Восстановить штатную схему питания от аккумулятора.

7. Выполнить программирование комплекса. Проверить функционирование комплекса при управлении от брелока (постановка на охрану, снятие с охраны, управление функциями)

8. Установить требуемый уровень чувствительности датчика удара.

9. Проверить отсутствие влияния функционирования установленного комплекса на остальные системы автомобиля. Сделать записи в разделах 4 и 5, уведомить владельца об основных особенностях функционирования комплекса.

10. Рассказать владельцу об особенностях установки и эксплуатации комплекса, о месте расположения основного блока, действиях в аварийных ситуациях, порядке входа в режим программирования и смены PIN-кода.

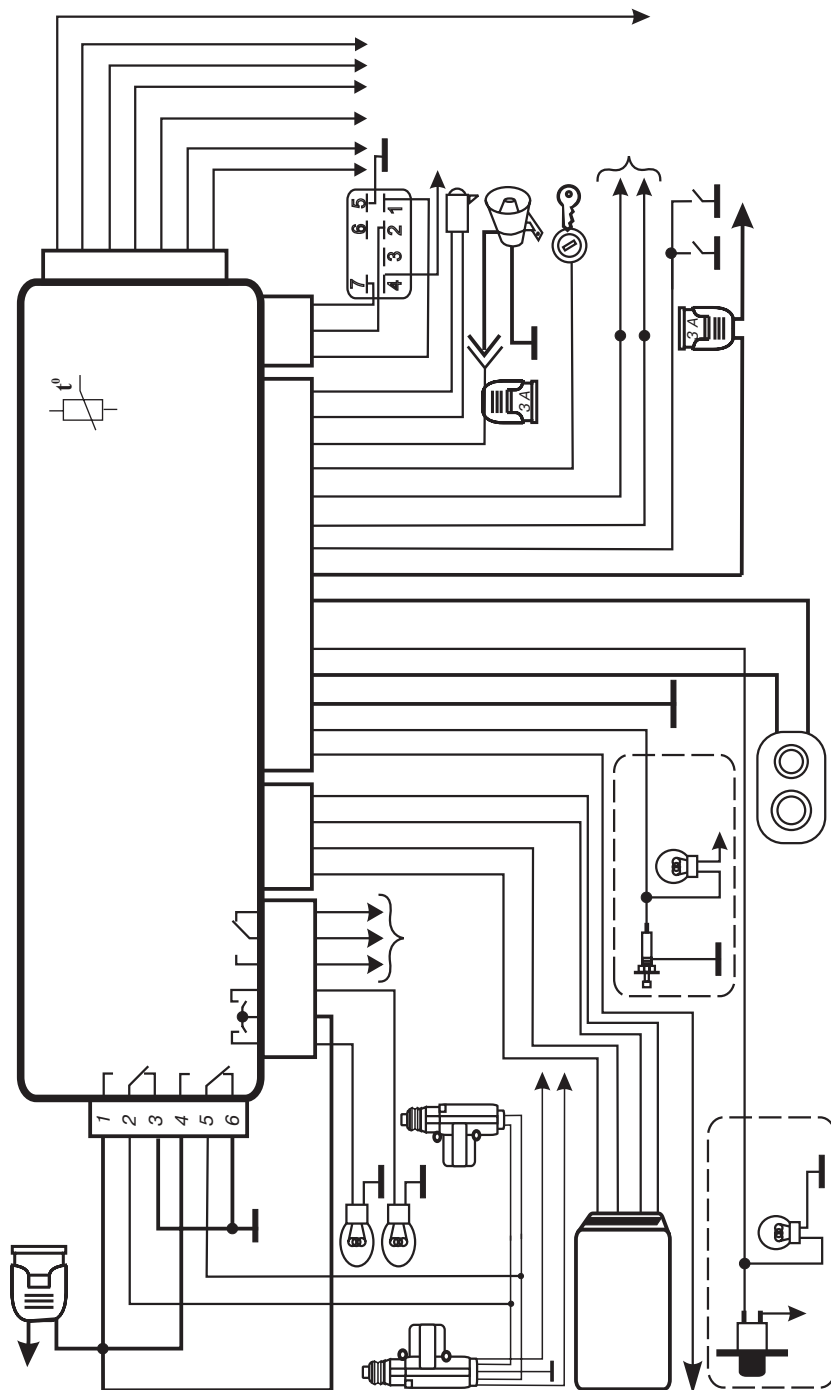

### 2.3. Общая характеристика интерфейса комплекса СТАЛКЕР 600LIGHT

#### Входы питания

X4/8 - КРАСНЫЙ, X4/3 - ЧЕРНЫЙ - питание комплекса 12В. Ток потребления в режиме ОХРАНА - не более 30 мА;  
X4/7 - КРАСНЫЙ, X4/4 - ЧЕРНЫЙ - питание 9В при охране со снятым аккумулятором. Обеспечивает только подачу сигналов сирены;

#### Входы зон охраны

(встроенный двухуровневый датчик удара с регулируемой чувствительностью)  
X3/4 - СИНИЙ - внешняя зона МКВ датчика (-);  
X4/2 - БЕЛЫЙ - двери (-);  
X4/5 - КОРИЧНЕВЫЙ - двери (+);  
X4/10 - БЕЛО-СИНИЙ, X4/11 - ЗЕЛЕНО-ЖЕЛТЫЙ - зоны охраны при установке 5-проводных активаторов;  
X4/9 - СЕРЫЙ - капот, багажник (-);  
X3/1 - ЗЕЛЕНЫЙ - внутренняя зона МКВ датчика (-);  
X5/1 - БЕЛЫЙ - сервисный (-) вход (может использоваться для подключения дополнительных датчиков, а также как дополнительная зона охраны);  
X4/12 - ОРАНЖЕВЫЙ - включение зажигания (+). Провод 15/I замка зажигания.

#### Управляющие входы

X5/3 - БЕЛО-СИНИЙ - (+) вход контроля работы двигателя;  
X6 - подключение кодаборного переключателя. При нажатии одной из двух кнопок в переключателе соединяются контакты X6/2 и X6/1, либо X6/3 и X6/1.

#### Выходы

X1 - выходы реле управления дверными замками. Коммутируемый ток до 16А. Могут формироваться одиночные или двойные импульсы различной длительности  
X2/2 - СИНЕ-КРАСНЫЙ - вход, X2/1 и X2/3 - КОРИЧНЕВЫЙ два отдельных сигнальных выхода к указателям поворотов. Ток до 10 А по каждому выходу;  
X2/4, X2/5, X2/6 - ЖЕЛТЫЕ - выходы встроенного реле блокировки (три варианта алгоритма блокировки). Ток до 5А продолжительно.  
X4/13 - ЗЕЛЕНЫЙ - выход (+) на сигнальную сирену. Ток до 1,5А.  
X4/14, X4/15 - выходы на двухцветный сигнальный светодиод;  
X3/3 - КРАСНЫЙ, X3/2 - ЧЕРНЫЙ - выход питания МКВ датчика. Ток до 150 мА, в режиме ОХРАНА на X3/2 подается -12В;

#### Выходы сервисных каналов (ток до 150 мА по каждому каналу)

X5/6 - ОРАНЖЕВЫЙ - канал 1 - раздельное отпирание замков дверей;  
X5/2 - ЖЕЛТЫЙ - канал 2 - дополнительная блокировка с возможностью установки иного, чем у встроенного реле 1 алгоритма; подача зажигания;  
X5/4 - СИНИЙ - канал 3 - шина LAN2 - позволяет подключать большое количество различных устройств, управляемых по шине LAN;  
X5/5 - КОРИЧНЕВЫЙ - канал 4;  
X4/1 - КРАСНО-БЕЛЫЙ - канал 5 - включение стартера при дистанционном запуске и автозапуске;  
X5/7 - СЕРЫЙ - канал 6 - отпирание замка багажника.

#### 2.4. Особенности организации зон охраны

Основные зоны охраны и типовые способы их подключения приведены на с.8-9. Внутренняя зона МКВ датчика Х3/1 подключена к зоне капот/багажник Х4/9 через развязывающий диод.

Для организации неординарных зон охраны можно использовать следующее.

1. Питание на МКВ датчик (-12В на Х3/2-ЧЕРНЫЙ) при токе до 150 мА подается только в режиме ОХРАНА. Это можно использовать для питания других охранных датчиков, подключив их сигнальные выходы к соответствующим входам комплекса датчиков, подключив их сигнальные выходы к соответствующим входам комплекса (обратить внимание на настройку п.5.2.6.2 - при автозапуске и дистанционном запуске двигателя снимается питание с МКВ датчика).

2. Весьма просто по шине LAN подключается датчик наклона MS-TL, не реагирующий на удары (быстрое угловое перемещение) и на таяние снега (медленное угловое перемещение), но срабатывающий, например, при попытке поднять автомобиль домкратом, либо погрузить на эвакуатор.

3. В таблице программирования предусмотрено введение задержек опроса зон охраны, позволяющее учесть конструктивные особенности транспортного средства и его эксплуатации (пункт 5.6 таблицы программирования)

4. Весьма удобен в эксплуатации интеллектуальный режим охраны: изначально устанавливается пониженная чувствительность датчика удара. При срабатывании внешней зоны МКВ датчика чувствительность повышается до нормальной. Если в течение минуты срабатываний датчика удара не было, то его чувствительность снова понижается. Разрешение включения интеллектуального режима охраны задается установкой п. 2.6.2. В пункте 4.1 можно задать особенности реализации интеллектуального режима охраны.

Эти пункты можно запрограммировать в различных вариантах для различных таблиц пользователей.

5. В качестве зоны охраны можно также использовать сервисный(-) вход Х5/1 - см.рис.2.

6. При постановке на охрану производится проверка состояния охраняемых зон. Задержку проверки можно задать программированием п.5.6.

#### 2.5. Особенности подачи сигналов тревоги

При слабом ударе число звуковых сигналов пропорционально силе удара (от 1 до 7). При сильном ударе прерывистые звуковые сигналы продолжаются 25-30с.

После пятой тревоги по датчику удара его чувствительность автоматически снижается.

При тревоге по контактным зонам сирена подает непрерывный сигнал в течение 25-30с.

После десятой тревоги подача (звуковых) сигналов тревоги запрещается.

Предусмотрены режимы БЕСШУМНАЯ охрана (при тревоге подаются только световые сигналы указателями поворотов и сигналы на пейджер) и ЛОВУШКА ДЛЯ ЗЛОУМЫШЛЕННИКОВ (сигналы тревоги подаются только на пейджер). Они могут быть назначены на команды 11, 17-19 - см.п.3.х.6, 3.х.7 таблицы программирования.

Для прекращения сигналов тревоги - подать брелоком любую команду (например, 66). При этом сама команда не исполняется. Если причина тревоги осталась (например, не закрыт багажник), то через 10 секунд сигналы тревоги продолжатся. Команду следует подавать не ранее, чем через 3-4 секунды после начала тревоги: в это время передатчик пейджера излучает сигналы и приемник основного блока не может принять команду.

Ввод PIN-кода снимает автомобиль с охраны, прекращает сигналы тревоги.

#### 2.6. Охрана аксессуаров

При снятии заднего стекла злоумышленник получает доступ к аксессуарам, находящимся внутри автомобиля. Чтобы отреагировать на покушение, в автомобильном охранном комплексе СТАЛКЕР 600LIGHT предусмотрена зона охраны аксессуаров (рис.2). При предварительно запрограммированном п.5.8.7 ее срабатывание происходит в момент разрыва контакта между сервисным входом Х5/1 и -12В.

Другой вариант использования зоны - из тонкого медного провода выполнить шлейф охраны - например, обмотать проводом КПП автомобиля Газель или простегать этим проводом тент автомобиля. Один конец провода подключается к Х5/1, другой - к "массе" автомобиля.

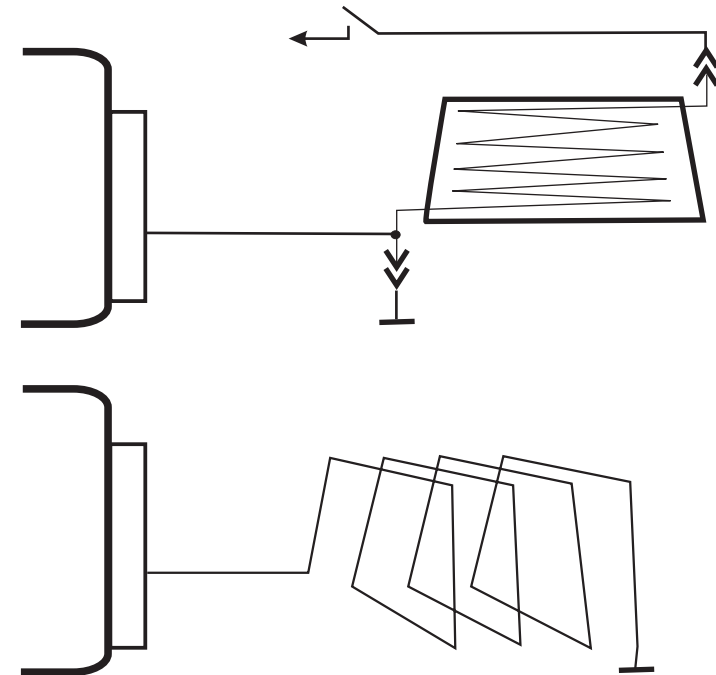

### 2.7. Управление приводами замков дверей, встроенный контроллер

При использовании 2-х проводных приводов замков дверей комплекс отпирает/запирает замки при снятии/постановке в режим охраны (схема рис.3).

В режиме СНЯТО С ОХРАНЫ при использовании 5-ти проводных приводов отпирание/запирание двери, оборудованной таким приводом, приводит к отпиранию/запиранию остальных дверей.

В случае отпирания замка двери с 5-ти проводным приводом ключом или отмычкой в режиме охраны комплекс подаст сигнал тревоги, такой же как при вскрытии дверей, еще до того, как дверь будет раскрыта.

Потребитель может самостоятельно установить в режиме установки функций и параметров комплекса еще одну функцию - управление дверными замками с помощью ключа зажигания (п.5.5.2 - при включении зажигания или п.5.5.3 - через 10 секунд после включения зажигания).

Чтобы отпирать и запирают дверные замки подачей команды  при включенном зажигании (рис.9), установите п.4.4.2 таблицы программирования.

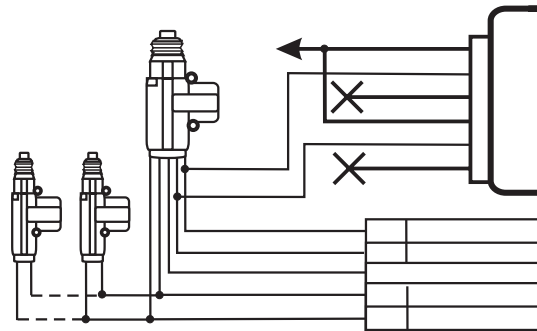
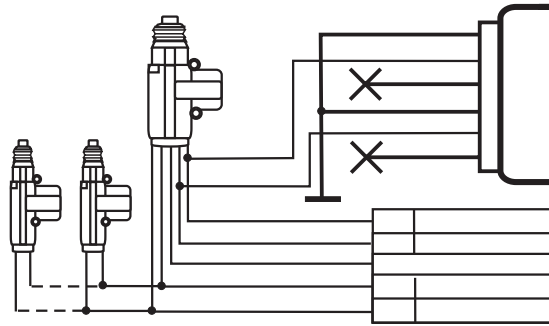
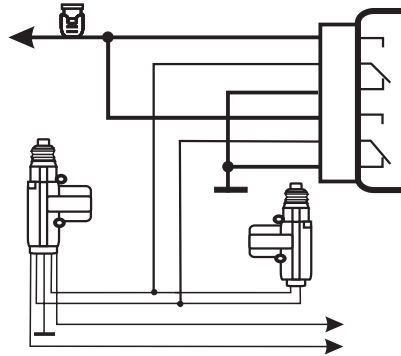

Автомобильный охранный комплекс СТАЛКЕР 600LIGHT может использоваться также для управления центральным замком, уже установленным фирмой-изготовителем автомобиля. Для этого сначала определяется вид и длительность импульсов, управляющих центральным замком. Затем с помощью внешних переключателей жгута комплекса (рис.3-8) организуются необходимые выходные импульсы встроенных реле 2 (отпирание) и реле 3 (запирание). Длительность импульса может быть установлена при установке параметра комплекса (п. 5.3 таблицы программирования: 0,8, 0,3 или 3,5 сек.). Могут также использоваться двойные импульсы (параметры второго импульса устанавливаются п.5.4).

При подключении к слаботочной нагрузке следует, сняв крышку основного блока, удалить искрогасящую перемычку (см. с. 3).

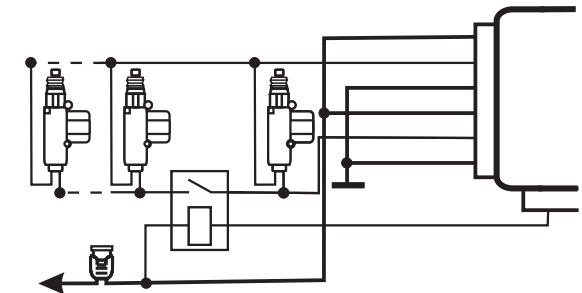
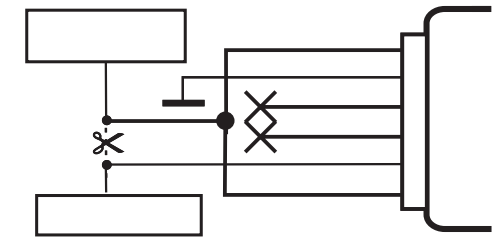
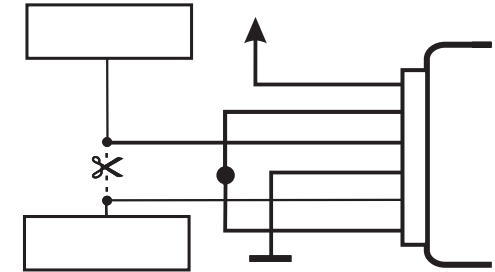
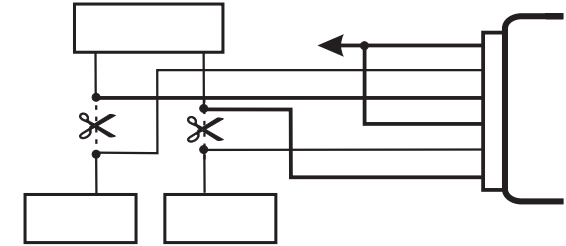

## 2.8. Управление работой двигателя

### 2.8.1. Цепи дистанционного и автоматического запуска двигателя

На рис.10 приведена рекомендуемая схема подключения для организации автоматического и дистанционного запуска двигателя. Схема позволяет также реализовать режим ТУРБОи охрану с работающим двигателем.

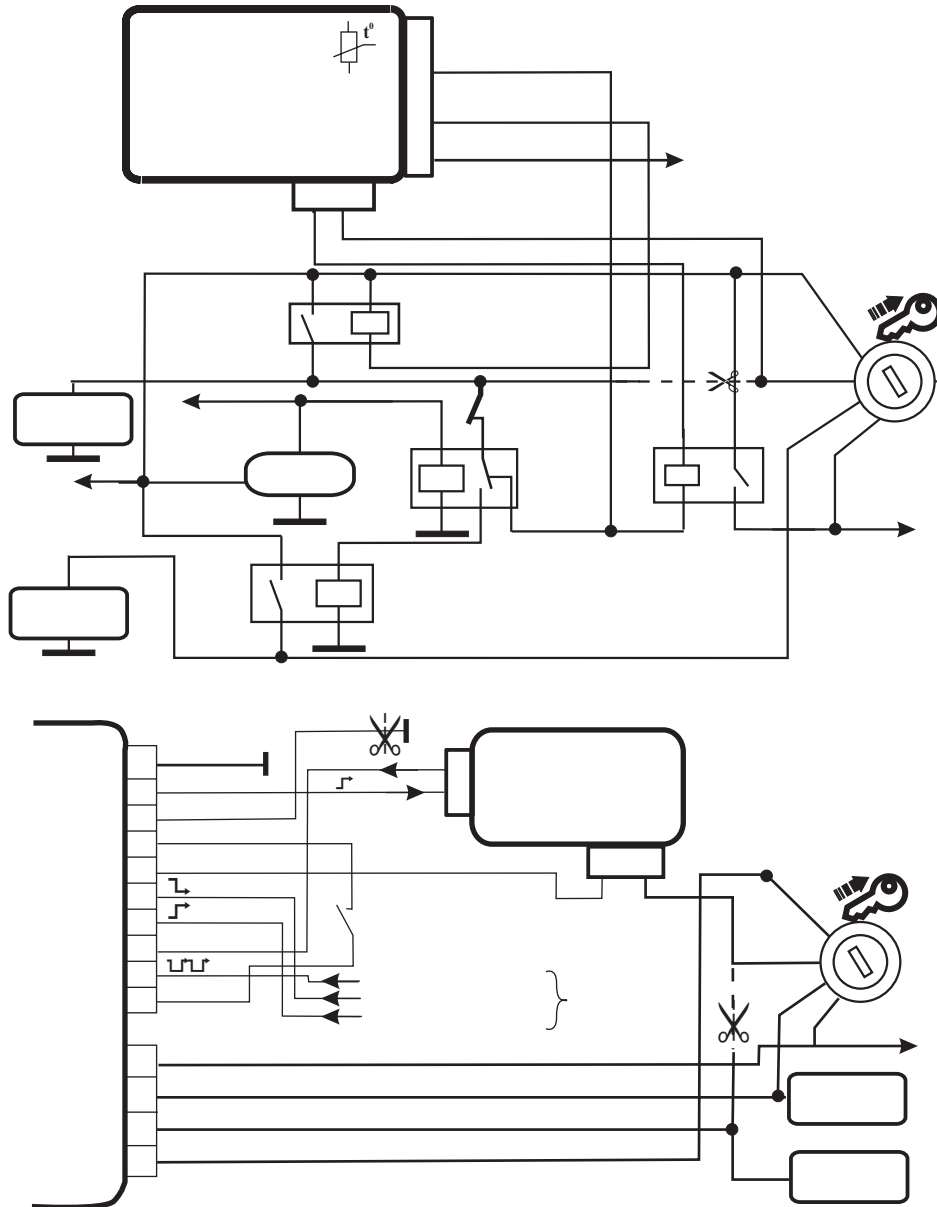

Оранжевый провод (вход X4/12 - замок зажигания) комплекса должен быть подключен таким образом, чтобы на нем появлялись +12В, когда ключ в замке зажигания повернут в положение «зажигание» и «стартер», и пропали в положении ключа «выключено».

Красно-белый провод (выход X4/1 - канал 5) комплекса подключается на управление реле, включающего стартер. Эта уникальная функция канала 5 (п.6.5.2) устанавливается автоматически при установке пп.2.1 или 2.2 в режим автоматического или дистанционного запуска.

Бело-синий провод (вход X5/3 - контроль работы двигателя). Возможны два варианта работы X5/3(выбираются в пункте 5.2.7таблицы программирования).

1. При первом варианте на проводе должно появляться напряжение +12В после включения зажигания при неработающем двигателе и пропадать при работающем двигателе.

2. При втором варианте на проводе непосредственно после включения зажигания напряжение отсутствует, +12Впоявляется при работающем двигателе.

Схема рис. 10 соответствует первому варианту работы входа X5/3.

Тумблер разрешения запуска двигателя позволяет разрешить/запретить из салона реализацию дистанционного и автоматического запуска.

Желтый провод (выход X5/2, канал 2) подключается к реле включения зажигания.Запрограммировать п.6.2.3.

Реле подключения потребителей 2-й группы (P4) ставится при наличии в замке зажигания специального контакта 15(П) для подключения потребителей второй группы. В случае отсутствия возбуждения генератора на холостых оборотах в схему вводится реле P5 (рис.12).

Реле P1-P4 могут быть объединены в общий модуль MS-A1.Модуль MS-A2 (рис.11), кроме того, позволяет реализовать различные варианты контроля работы двигателя.

### Разрешение и оперативная отмена автоматического и дистанционного запуска

Для разрешения автоматического и дистанционного запуска необходимо последовательное успешное проведение трехэтапов проверки:

- проверка исправности цепей контроля двигателя;
- программная проверка нейтрали (для автомобилей с АКПП может быть отменена установкой п.5.2.1.2);
- проверка положения тумблера разрешения запуска двигателя.

Тумблер разрешения запуска двигателя должен быть включен до включения зажигания. Проверка исправности цепей контроля двигателя производится в момент включения зажигания и запуска двигателя владельцем с помощью ключа зажигания. После появления +12В на оранжевом проводе X4/12 комплекса срабатывает канал 2 и включает реле включения зажигания P1. При этом на входе контроля (X5/3) должно появиться напряжение +12В и затем (после запуска двигателя и срабатывания реле P2) измениться на 0.

Оперативный запрет на автоматический или дистанционный запуск комплекс получает в момент выключения замка зажигания (пропадания +12В на оранжевом проводе X4/12 комплекса) при открытой, либо при закрытой двери, в зависимости от выбранного варианта (п. 5.2.2таблицы программирования). Если после выключения зажигания двигатель продолжает работать - автоматический и дистанционный запуск разрешен, если двигатель заглохнет - то запрещен.

Если запрограммирован п.5.2.1.2 (автоматическая коробка переключения передач), то двигатель останавливается сразу же после выключения зажигания.

Если установлен MS-VOICE, то речевой интерфейс напоминает о проверке нейтрали, о виде запуска и о заданном периоде автоматического запуска.



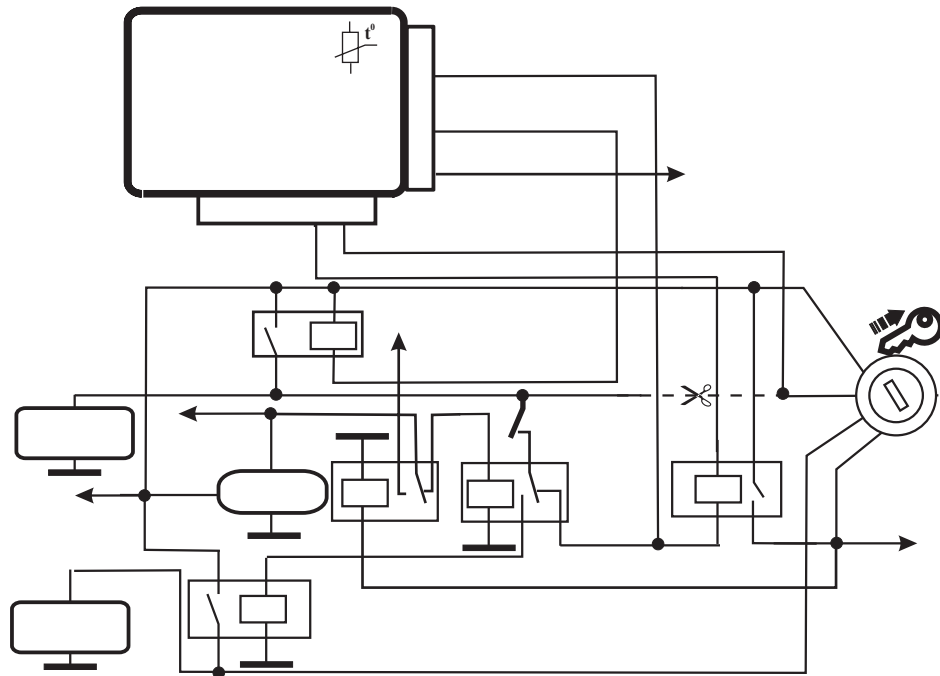

### 2.8.2. Программирование параметров дистанционного и автоматического запуска

Время прогрева двигателя программируется и может быть установлено равным 10 или 20 минут (п.5.2.4. таблицы программирования). Для режима автоматического запуска программируется периодичность запуска (п.2.1).

Интервал времени отсчитывается с момента постановки на охрану или с момента предыдущей остановки двигателя (кроме 24-часового интервала). Для дизельных двигателей предусмотрена задержка включения стартера после подачи зажигания на 10 сек. с целью прогрева свечей, а также увеличенное время работы стартера (пп 5.2.3. и 5.2.5).

Возможно также использование встроенного в основной блок датчика температуры (п.5.2.8) или внешнего датчика/таймера (п.5.8.5 или 5.8.6). Для встроенного датчика изменение значения порога производится установкой переключки в основном блоке (см. с.3).

### 2.8.3. Запуск и остановка двигателя

Если автоматический прогрев двигателя разрешен и термодатчик отключен (п.5.2.8.1), то комплекс через установленные интервалы времени (1, 2, 3, 4 или 24 часа) будет производить запуск двигателя.

Сначала запрещается работа датчика удара и внешней зоны микроволнового датчика, включается реле, подающее напряжение на 1-ю группу потребителей (зажигание, панель приборов, топливный насос, электромагнитный клапан ТНВД и свечи предпускового прогрева дизеля), и снимается блокировка двигателя. Через 1 сек (через 10 сек для дизельного двигателя) включается стартер. Если двигатель не завелся, попытка повторяется через 15 сек. Всего возможны три попытки запуска, причем в первый раз стартер включается на 1 сек, второй раз на 2 сек, в третий раз на 3 сек. (для дизеля 2, 4, 6 сек.) - п.5.2.5.1. Попытки запуска могут выполняться в обратном порядке длительности - п.5.2.5.2.

Если встроенный термодатчик включен (п.5.2.8.2) и температура превышает порог, то очередной цикл запуска пропускается.

Во время работы двигателя комплекс подает световые сигналы - первые 40с и последние 40с с периодичностью 1 раз в 4 сек, остальное время с периодичностью 1 раз в 30с. Для информации владельца о результатах запуска двигателя предусмотрен специальный сигнал, который передается через пейджер MS.

После запуска двигателя включается реле 2-й группы потребителей.

Для управления запуском может также использоваться дополнительный сервисный вход X5/1 - БЕЛЫЙ (программирование п.5.8). При установке п.5.8.5 отрицательный потенциал от датчика температуры на сервисном входе разрешает очередной запуск двигателя, если после постановки на охрану или предыдущего запуска прошло время, заданное в п.2.1. По окончании работы двигателя встроенный таймер комплекса начинает отсчет нового интервала времени. Если установлен 24-часовой период запуска по встроенному таймеру (п.2.1.6), то этот режим не действует.

При установленном п.5.8.6 любой перепад напряжения от внешнего таймера на сервисном входе вызывает запуск двигателя не зависимо от установок п.2.1. Длительность импульса внешнего таймера не должна превышать времени работы двигателя, установленного в п.5.2.4. Для отмены режима запрограммировать п.2.1.1.

При нарушении контактной зоны двигатель выключается, начинается подача сигналов тревоги.

### 2.8.4. Режим "ТУРБО"

Для реализации режима "ТУРБО" следует выполнить схему подключения рис.13 и установить п.5.1.2.2. таблицы программирования.

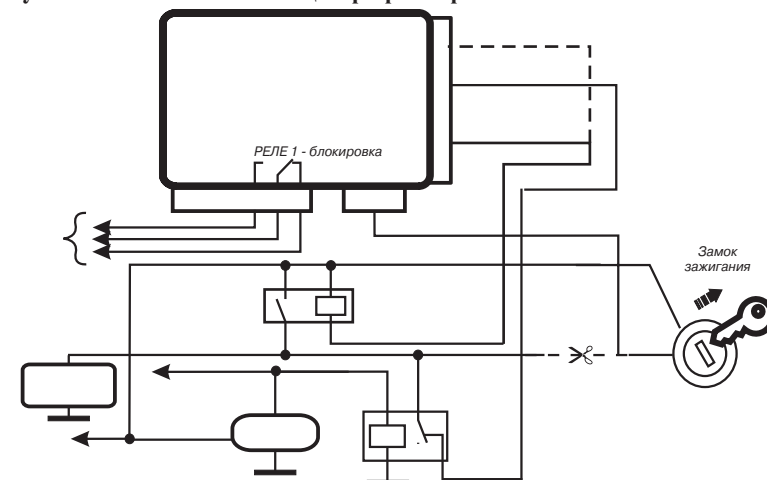

### 2.8.5. Режим охраны с заведенным двигателем

Если не используются режимы "турбо" и дистанционного и автоматического запуска двигателя, то достаточно реализовать схему рис. 14.

Постановка на охрану с заведенным двигателем осуществляется подачей предварительной команды (⏏⏏⏏⏏⏏⏏⏏) в режиме СНЯТО С ОХРАНЫ при работающем двигателе, после чего постановка на охрану производится любым способом.

При снятии с охраны и открытии двери двигатель будет остановлен - сразу, либо через 45с, если установлен п.4.3.2.

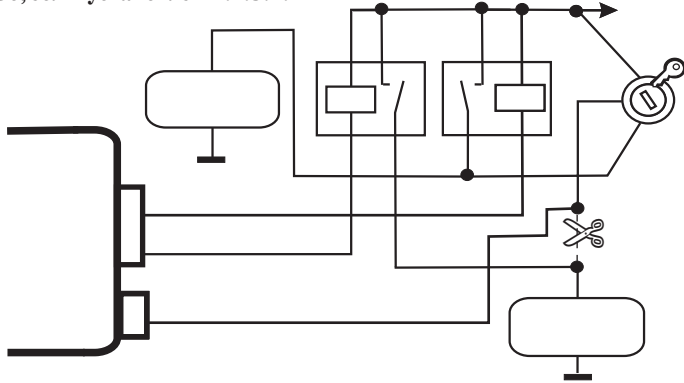

#### ВНИМАНИЕ!

Дистанционный и автоматический запуск не производится при следующих условиях:

1. Ошибки программирования и процедуры проверки.
  - 1) Программирование произведено не в полном объеме.
  - 2) Неправильно выбран вариант работы входа "контроль состояния двигателя" (п. 5.2.7)
  - 3) Неправильно проводится процедура программной проверки нейтрали (поворот ключа зажигания при открытой или закрытой двери - п.5.2.2).
  - 4) Комплекс, находящийся в режиме ожидания дистанционного (или автоматического) запуска, снят с охраны с последующим открытием дверей или багажника и поставлен на охрану без процедуры программной проверки нейтрали.
  - 5) За период нахождения комплекса в режиме ОХРАНА была зафиксирована тревога по цепи контактных датчиков, либо по внутренней зоне микроволнового датчика.
  - 6) Тумблер разрешения запуска не был включен до включения зажигания.
  - 7) Постановка на охрану произведена более чем через 1 минуту после поворота ключа в замке зажигания.
2. Неисправности цепей генератора.
  - 1) Напряжение генератора недостаточно (постоянно горит лампа контроля зарядки).
  - 2) Неисправны выпрямительные диоды генератора.
  - 3) Оборван или ослаб ремень генератора.
3. Неисправности электрооборудования.
  - 1) Неисправность реле, обеспечивающих функцию дистанционного и автоматического запуска.
  - 2) Неисправность тумблера разрешения запуска (дистанционного и автоматического).
  - 3) Неисправность в цепях возбуждения генератора (при включении зажигания не загорается лампа контроля генератора).
  - 4) Обрыв провода контроля запуска (вывод X5/3 комплекса).
  - 5) Неисправность цепей стартера, системы зажигания и подачи топлива.
  - 6) Неисправен концевой выключатель двери водителя.

#### ВНИМАНИЕ!

При реализации функций дистанционного и автоматического запуска, охраны с заведенным двигателем на конкретном автомобиле владелец должен принять меры, предотвращающие:

- самопроизвольное движение автомобиля в момент запуска двигателя;
- неконтролируемый рост оборотов двигателя после запуска.

Фирма - изготовитель не несет ответственности за ущерб, который может возникнуть в связи с реализацией функции дистанционного и автоматического запуска двигателя.

### 2.8.6. Блокировки двигателя

Для блокировки двигателя можно использовать встроенное в основной блок реле, контакты которого выведены на разъем X2 и могут коммутировать ток до 5А.

Условия переключения реле блокировки определяются программированием п.5.1.1.

При установке п.5.1.1.1(вариант 1, заводская установка) реле блокировки включается при снятии с охраны - нормально разомкнутые контакты X2/5 и X2/4 замыкаются. При этом ток, потребляемый комплексом, увеличивается до 100 мА, что при продолжительном состоянии СНЯТО С ОХРАНЫ и неработающем двигателе может привести к разрядке аккумулятора.

При установке п.5.1.1.2 (вариант 2) в состоянии СНЯТО С ОХРАНЫ реле включается при включении зажигания.

При установке п.5.1.1.3(вариант 3) реле включается при включении зажигания в состоянии ОХРАНА. Нормально замкнутые контакты X2/5 и X2/6 в этом случае размыкают блокирующую цепь, препятствуя запуску двигателя. Если же зажигание не подано, блокирующая цепь находится в обычном состоянии.

При всех вариантах на время дистанционного или автоматического запуска автомобиля под охраной блокировка снимается.

Дополнительные блокировки могут быть реализованы с использованием иммобилайзеров MS-RL и (или) MS-RIL, повторяющих заданные варианты 1 или 2.

**ВНИМАНИЕ!** Иммобилайзеры MS-RL и MS-RIL настраиваются на определенный PIN-код комплекса СТАЛКЕР, который они запоминают при смене PIN-кода комплекса.

Использование уникальной функции канала 2 (п.6.2) позволяет реализовать еще один независимый канал и алгоритм блокировки.

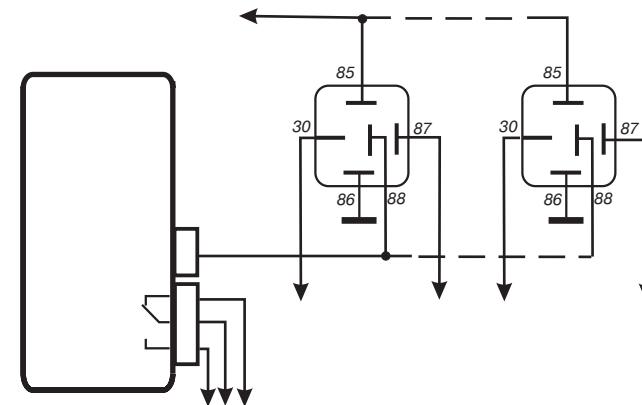

### 2.9. Шина LAN

Цифровая шина LAN X5/4, разработанная для комплекса СТАЛКЕР, позволяет весьма просто подключать к ней различные устройства, расширяя этим функциональные и сервисные возможности комплекса.

Большинство устройств, подключаемых к шине LAN, автоматически определяются и настраиваются при подключении (система Plug&Play). Программирование команд виртуальным каналам шины LAN выполняется в п.7.х.х.8и 7.х.х.9.

Подключаемые к шине LAN устройства, использование которых связано с охраной автомобиля (иммобилайзеры, системы управления) настраиваются на индивидуальный PIN-код комплекса. Порядок настройки описывается в соответствующих руководствах по эксплуатации.

По шине LAN также подаются коды сообщений речевого интерфейса комплекса. Сообщения воспроизводятся синтезатором речевых сообщений MS-VOICE, подключаемым к штатной магнитоле (рис.18).

С текущим перечнем устройств, подключаемых к шине LAN, можно ознакомиться на сайте [www.magicsys.spb.ru](http://www.magicsys.spb.ru).

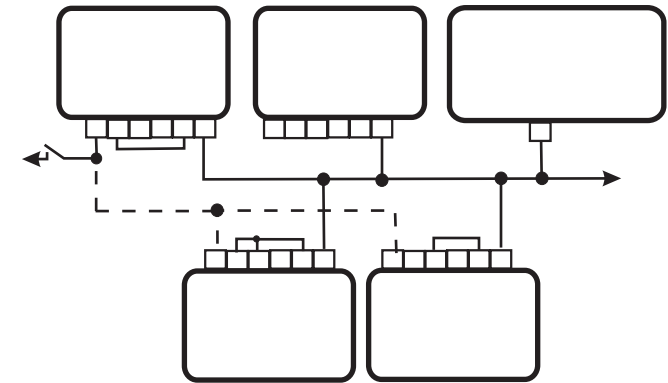
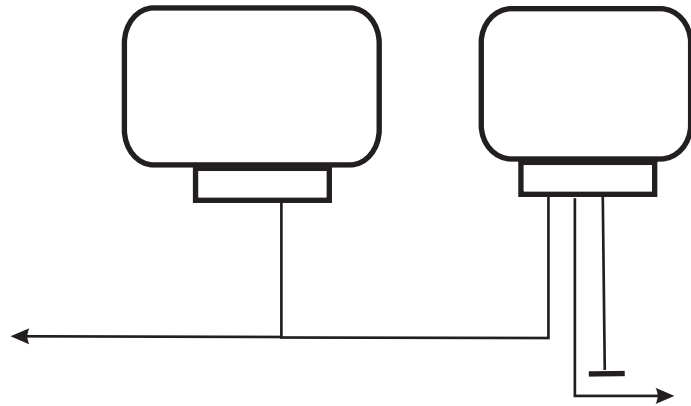

Очередность срабатывания (ведущий/ведомый) задается переключками.

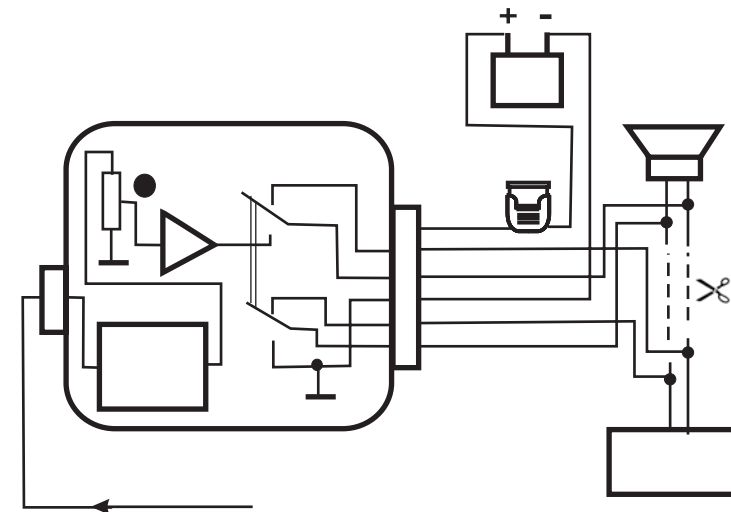

### 2.10. Автопейджеры

Брелок MSP-600 является также автопейджером, отображающим на ЖКИ текущее состояние комплекса и поступившие сигналы тревог. В комплекс СТАЛКЕР 600LIGHT может быть введено в общей сложности до пяти брелоков. На всех введенных брелоках, находящихся в зоне действия, будет отображаться идентичная информация о состоянии комплекса.

К шине LAN можно подключать также GSM-пейджеры MS-PGSM, MS-PGSM2, MS-PGSM3, позволяющие рассылать аналогичные SMS-сообщения о состоянии комплекса и управлять процессом рассылки. GSM-пейджеры этой серии помимо сигналов комплекса, приходящих по шине LAN, имеют три сигнальных входа, к которым могут быть подключены дополнительные датчики, и по SMS-командам могут управлять двумя релейными каналами. Кроме того, GSM-пейджеры имеют возможность взаимодействия с сайтом <http://www.car-online.ru>, где индивидуально по каждому владельцу может вестись база данных по событиям, а также может определяться текущее положение автопейджера в сети GSM и по данным GPS.

Для информирования владельца о состоянии комплекса и передачи сигналов тревог в пределах сравнительно небольших (0.5-1.5 км) расстояний могут также использоваться автопейджеры MS-P430L, MS-P430LN и MS-P430L SUPER (перечислены по возрастанию дальности действия).

Пунктом 4.2 можно задать особенности подачи сообщений на пейджеры.

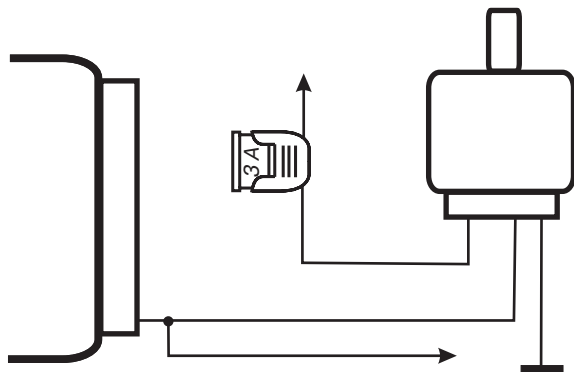

**ВНИМАНИЕ!** Запрещается отключение и подключение разъема приемопередатчика при поданном на него напряжении питания.

Для опознавания приемопередатчика с заводским PIN-кодом 1-2-3

1. Выполнить электрические подключения, подать напряжение питания
2. Установить в комплексе СТАЛКЕР 600LIGHT PIN-код 1-2-3
3. Выполнить процедуру смены PIN-кода - при этом в приемопередатчик MSP-600 записывается новый PIN-код. Устройство готово к работе.

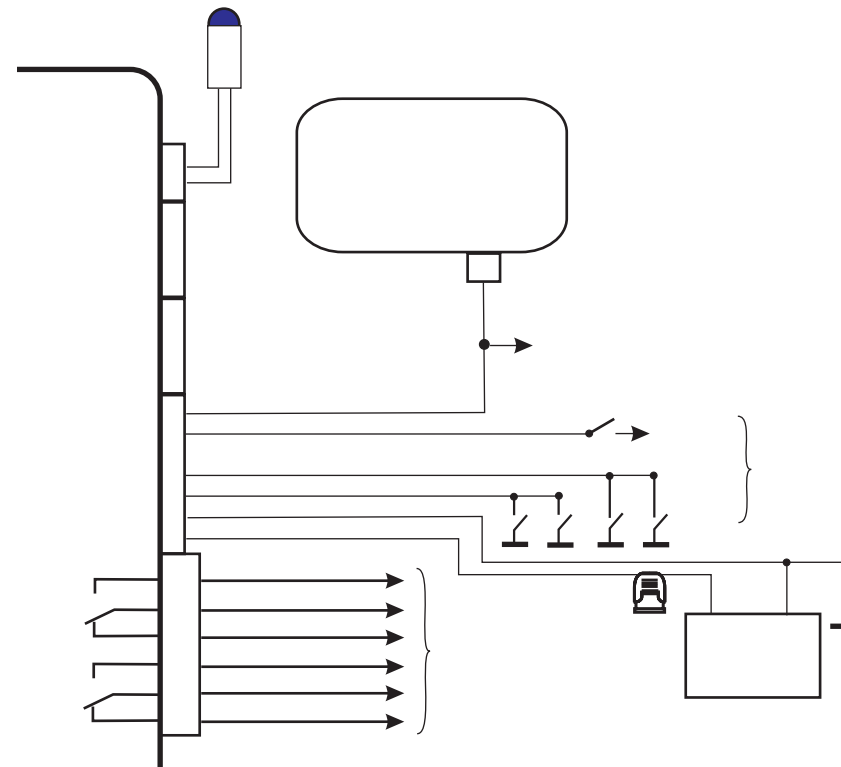

**ВНИМАНИЕ!** При подключении к шине LAN постановка и снятие с охраны GSM-пейджеров MS-PGSM, MS-PGSM2 производится командами по шине LAN. Вывод X2/5 не подключать.

## 2.11. Программирование функций и режимов.

### Таблица программирования

#### Вход в режим программирования



1. Включить зажигание и не более чем через 30с.
2. Подать команду входа в режим программирования

- либо (без брелока)
1. Набрать PIN-код (даже если действует код 1-2-3)
  2. Включить зажигание
  3. Набрать код 3.2.1



Комплекс входит в исходное состояние режима программирования (пункт 0):  
-длинные красные вспышки светодиода (разделители индикации набора) - можно набирать пункт

#### Набор пункта



Для ввода одной цифры номера нажимать одну (любую) кнопку



Для ввода следующей цифры номера нажимать другую кнопку

#### Индикация пункта



#### Неправильный ввод - три коротких гудка сирены



Повторить правильную последнюю цифру

Если Вами набран несуществующий номер пункта таблицы - звучат три коротких гудка сирены. Повторите правильный набор последней цифры пункта

#### Вы хотите набрать другую последнюю цифру в набранном пункте



Держать (до первого звукового сигнала)

По окончании правильного набора - короткий гудок сирены. Если Вы хотите отменить последнюю набранную цифру и набрать другую - нажмите и удерживайте кнопку до При этом Вы возвращаетесь в наборе на шаг назад. Состояние набора показывает светодиодная индикация.

#### Набор следующего пункта



Держать

Для перехода к программированию следующего пункта следует нажать и удерживать кнопку . При этом Вы выходите в пункт 0. Звучит длинный гудок сирены. Затем номер требуемого пункта следует набирать полностью.

Держать (до второго звукового сигнала)

#### Выход из режима программирования



Для выхода из режима программирования нужно выключить зажигание или в течение более одной минуты не нажимать кнопки кодонаборного переключателя

## Таблица программирования комплекса СТАЛКЕР 600LIGHT

### 1. Выбор комбинации установок функций и параметров комплекса во время эксплуатации



(заводские установки отмечены знаком \*)

1. Установить комбинацию параметров (пункты 1-4), либо заводские у установки	1.1. Комбинация пользователя 1* 1.2. Комбинация пользователя 2 1.3. Комбинация пользователя 3 1.4. Комбинация пользователя 4 1.5. Сброс всей таблицы в заводские у установки
--	--

### 2. Настройка основных и сервисных охранных режимов

2.1. Автоматический запуск двигателя	2.1.1.* Выключен 2.1.2. Включен с периодом 1 час 2.1.3. Включен с периодом 2 часа 2.1.4. Включен с периодом 3 часа 2.1.5. Включен с периодом 4 часа 2.1.6. Включен с периодом 24 часа
2.2. Дистанционный запуск двигателя	2.2.1.* Выключен 2.2.2. Включен
2.3. Установка чувствительности датчика удара	2.3.1. Чувствительность 0 2.3.2. Чувствительность 1 2.3.3. Чувствительность 2 2.3.4. Чувствительность 3 2.3.5.* Чувствительность 4 2.3.6. Чувствительность 5 2.3.7. Чувствительность 6 2.3.8. Чувствительность 7
2.4. Автовозврат в режим охраны	2.4.1.* Выключен 2.4.2. Включен
2.5. Автопостановка в режим охраны	2.5.1.* Выключена 2.5.2. Включена без запираания дверей и с предупредительным сигналом сирены 2.5.3. Включена без запираания дверей и без предупредительного сигнала сирены 2.5.4. Включена с запираанием дверей и с предупредительным сигналом сирены 2.5.5. Включена с запираанием дверей и без предупредительного сигнала сирены
2.6. Интеллектуальный режим охраны	2.6.1.* Выключен 2.6.2. Включен (настройку см. п 4.1)
2.7. Постановка в охрану при потере связи через BLULAN с сотовым телефоном	2.7.1.* Запрещена 2.7.2. Разрешена

## 3. Настройка команд резервного четырехкнопочного брелока

3.1. Осн. команды четырехкн. брелока		3.1.1. Интеллектуальный режим охраны 	3.1.1.1. *Включается командами 2 или 4 3.1.1.2. Включается командами 1 или 3
		3.1.2. Бесшумная постановка на охрану /снятие с охраны	3.1.2.1. Включается командами 3,4 (7,8) 3.1.2.2. *Включается командами 1,2 (5,6)
		3.1.3. Постановка на охрану с пониж. чувствит. датч. удара и отключенной внешней зоной МКВ датчика	3.1.3.1. *Включается командами 2 или 4 3.1.3.2. Включается командами 1 или 3
		3.1.4. Снятие с охраны с отпиранием всех дверей	3.1.4.1. *Включается командами 6 или 8 3.1.4.2. Включается командами 5 или 7
3.2. Команда 11		1. * Не запрограммирована	
3.3. Команда 17		2. ПАНИКА	
3.4. Команда 18		3. ПОИСК автомобиля на стоянке	
3.5. Команда 19		4. Постановка на охрану с выключенным датчиком удара	
		5. Отпирание багажника в режимах ОХР АНА и СНЯТ О С ОХРАНЫ	
		6. “Бесшумная охрана”	
		7. “Ловушка для злоумышленников” - без световых и звуковых сигналов тревоги	
		8. Управление каналом	
		9. Режим ГРИБНИКА без световых сигналов	
		10. Режим ГРИБНИКА со световыми сигналами	
		11. СВОБОДНЫЕ РУКИ - отложенная постановка на охрану	
		12. ПЛЯЖНЫЙ режим	

## 4. Дополнительные параметры настройки комплекса СТАЛКЕР 600LIGHT

4.1. Интеллектуальный режим охраны	4.1.1. Запрет сигналов сирены при срабатывании внешней зоны МВ датчика и повышение чувствительности датчика удара на 1 минуту	4.1.1.1. *Выключен 4.1.1.2. Включен
	4.1.2. Запрет сигналов поворотов и “вежливой” подсветки салона при срабатывании внешней зоны МКВ датчика, повышение чувствительности датчика удара на 1 минуту	4.1.2.1. *Выключен 4.1.2.2. Включен
	4.1.3. Запрет внешней зоны МКВ датчика после пятого срабатывания	4.1.3.1. *Выключен 4.1.3.2. Включен
	4.1.4. Понижение чувствительности датчика удара после пятого срабатывания	4.1.4.1. *Выключен 4.1.4.2. Включен
	4.1.5. Передача кода на пейджер при срабатывании внешней зоны МКВ датчика в интеллектуальном режиме	4.1.5.1. *Включен 4.1.5.2. Выключен
4.2. Сервисные напоминания на пейджер	4.2.1. Напоминание СИГНАЛИЗАЦИЯ НЕ ПОСТАВЛЕНА НА ОХРАНУ через 3 мин. после закрытия последней двери	4.2.1.1. * Не передается 4.2.1.2. Передается
	4.2.2. Напоминание НЕ ЗАКРЫТ БАГАЖНИК в режиме охраны через 3 мин после открывания	4.2.2.1. * Не передается 4.2.2.2. Передается
4.3. Варианты остановки двигателя при прогреве	4.3.1. *Снятие с охраны останавливает двигатель	
	4.3.2. Остановка двигателя через 45 секунд после снятия с охраны	

4.4. Управление замками дверей по команде  или  при поданном зажигании в режиме СНЯТ О С ОХРАНЫ	4.4.1. *Выключено	4.4.2. Включено
	4.5. Подтверждающие сигналы сирены при программировании комплекса	4.5.1. Выключены
4.6. Вид индикации светодиода в режиме охраны	4.6.1. *Экономичный - редкие двойные вспышки красного светодиода	4.6.2. Красно-зеленое перемигивание
	4.6.3. Красный непрерывный	4.6.4. Красный мигающий
	4.6.5. Индикация отсутствия	4.6.6. Индикация отсутствия
<b>5. Настройка параметров оборудования</b>		
5.1. Блокировка двигателя	5.1.1. Варианты блокировки двигателя встроенным реле	5.1.1.1. * Вариант 1 - переключение при снятии/постановке на охрану 5.1.1.2. Вариант 2 - переключение в режиме СНЯТ О С ОХРАНЫ при подаче/выключении зажигания 5.1.1.3. Вариант 3 - переключение в режиме ОХР АНА при подаче/выключении зажигания
	5.1.2. Режим ТУРБО	5.1.2.1. * Выключен 5.1.2.2. Включен
5.1.3. Последовательная блокировка для MS-RL (действует только при установленных пунктах 5.1.1.1 или 5.1.1.2)		5.1.3.1. *Выключена 5.1.3.2. Включена, задержка 2с. 5.1.3.3. Включена, задержка 5с.
5.2. Режим автоматического и дистанционного запуска двигателя	5.2.1. Программная проверка нейтрали	5.2.1.1. * Производится (для ручной КПП) 5.2.1.2. Не производится (для автоматической КПП)
	5.2.2. Оперативная отмена запуска двигателя производится при снятии зажигания	5.2.2.1. * При открытой двери 5.2.2.2. При закрытой двери
	5.2.3. Тип двигателя	5.2.3.1. * Бензиновый 5.2.3.2. Дизель
	5.2.4. Время прогрева	5.2.4.1. * 10 минут 5.2.4.2. 20 минут
	5.2.5. Время работы стартера	5.2.5.1. * 1,2,3 сек - бензин 2,4,6 сек - дизель 5.2.5.2. 3,2,1 сек - бензин 6,4,2 сек - дизель
	5.2.6. Снятие питания с МКВ датчика на время прогрева двигателя и охраны с заведенным двигателем	5.2.6.1. * Не производится 5.2.6.2. Производится
	5.2.7. Полярность входа “Контроль состояния двигателя”	5.2.7.1. * 0-при работающем 5.2.7.2. +12V - при работающем
	5.2.8. Встроенный температурный датчик	5.2.8.1. * Выключен 5.2.8.2. Включен
	5.2.9. Запрет запуска при открывании дверей для АКПП	5.2.9.1. * Включен 5.2.9.2. Выключен

5.3. Длительность основного импульса на приводы замков дверей	5.3.1. * 0,8 секунды	
	5.3.2. 3 секунды	
	5.3.3. 0,3 секунды	
5.4. Дополнительная настройка импульсов центрального замка	5.4.1. Второй импульс 0,8 сек на запираение дверей при постановке на охрану	5.4.1.1.*Выключен 5.4.1.2. Включен
	5.4.2. Второй импульс 0,8 сек на отпираение дверей при снятии с охраны	5.4.2.1.*Выключен 5.4.2.2. Включен
	5.4.3. Первый импульс 30 сек на запираение дверей при постановке на охрану	5.4.3.1.*Выключен 5.4.3.2. Включен
5.5. Запираение/отпираение замков дверей при подаче / снятии зажигания в режиме СНЯТО С ОХРАНЫ	5.5.1.* Запрещено	
	5.5.2. Разрешено	
	5.5.3. Разрешено с задержкой 10 сек	

5.6. Задержка опроса зон	5.6.1. Двери	1. * 5 секунд с проведением тестирования
	5.6.2. Капот/багажник (-)	2. 13 секунд без проведения тестирования
		3. 30 секунд без проведения тестирования
	5.6.3. Датчик удара	1. * 5 секунд
5.6.4. Внешняя зона МКВ датчика	2. 13 секунд 3. 30 секунд	

#### 5.7. Автоматический выбор чувствительности датчика удара

5.8. Варианты работы сервисного входа (-) (пункты 5.8.2, 5.8.5 и 5.8.6 влияют на алгоритм работы автоматического запуска)	5.8.1.* Не установлен
	5.8.2. Запрет дистанционного запуска
	5.8.3. Запрет тревоги по датчику удара
	5.8.4. Управление каналами
	5.8.5. Автоматический запуск двигателя с учетом внешнего датчика температуры (управляющий потенциал)
	5.8.6. Автоматический запуск двигателя от внешнего таймера (управляющий импульс)
	5.8.7. Дополнительная охранная зона на разрыв (охрана аксессуаров)
5.9. Вежливая подсветка салона	5.9.1. *Включена
	5.9.2. Выключена

#### 6. Настройка уникальных функций каналов

6.1. Канал 1 - раздельное отпираение замков дверей	6.1.1.* Отключено 6.1.2. Включено
6.2. Канал 2 - дополнительная блокировка, не зависит от п. 5.1.1.	6.2.1.* Отключена 6.2.2. Включена, вариант 1(переключение при снятии/постановке на охрану)

	6.2.3. Включена, вариант 2 (переключение в режиме СНЯТО С ОХРАНЫ при подаче/снятии зажигания) 6.2.4. Включена, вариант 3 (переключение в режиме ОХРАНА при подаче/снятии зажигания)
6.3. Канал 3 - выход на пейджер или шину LAN	6.3.1. Отключен 6.3.2. Включен - управление пейджером MS 6.3.3. Включен - отрицательный потенциал на время тревоги по контактным зонам 6.3.4. Включен - отрицательный потенциал не менее 5 сек. на время тревоги по контактным зонам и датчику удара 6.3.5.*Включен - выход на шину LAN
6.4. Канал 4 - подача зажигания	6.4.1.* Отключена 6.4.2. Включена
6.5. Канал 5 - включение стартера	6.5.1.* Отключено 6.5.2. Включено (устанавливается автоматически при установленных автоматическом или дистанционном запуске двигателя - пп.2.1.2., 2.1.6 или 2.2.2)
6.6. Канал 6 - отпираение замка багажника	6.6.1. Выключен 6.6.2. *Включен

#### 7. Настройка универсальных функций каналов

7.1. Команда 10	.1. Импульс 0.8с	.1*. Не установлен
7.2. Команда 11	.2. Импульс 20с	.2. Канал 1
7.3. Команда 17	.3. Импульс 5 мин.	.3. Канал 2
7.4. Команда 18	.4. Отрицательный потенциал на время срабатывания сервисного входа (X5/1, пп.7.8, 5.8.4)	.4. Канал 3
7.5. Команда 19	.5. Триггер	.5. Канал 4
7.6. При постановке на охрану		.6. Канал 5
7.7. При снятии с охраны	.1. Виртуальный канал 1 (в MS-LAN) .2. Виртуальный канал 2 (в MS-LAN) .3. Виртуальный канал 3 (в MS-LAN) .4. Виртуальный канал 4 (в MS-LAN) .5. Виртуальный канал 5 (в MS-LAN)	.7. Канал 6
7.8. Сервисный вход (см. п. 5.8.4)		.8. Команда 1 виртуального канала .9. Команда 2 виртуального канала
7.9. Сброс всех универсальных функций каналов		

#### 8. Ввод новых брелоков и кодов (предварительно должен быть введен PIN-код)

- 8.1. Ввод нового брелока
- 8.2. Ввод нового PIN-кода

## 2.12. Комментарии к таблице программирования

Пункт 1. Пользователю предоставляется возможность запрограммировать 4 различных индивидуальных комбинации настроек комплекса в пунктах 2, 3 и 4. Установка пунктов 1.1, 1.2, 1.3 и 1.4 производит переключение между различными комбинациями. После установки соответствующего пункта Вы получаете возможность использования и настройки выбранной комбинации параметров. Наборы параметров пунктов 5, 6 и 7, которые связаны с установленным оборудованием, являются общими для всех комбинаций.

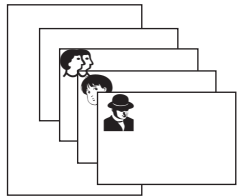

Эти данные  
 ОН ЗБ ВО ИВН-ДЖ  
 б/и отзв. ля 11 12 13 или 14  
 звонк 15 б/и Е и б/и  
 звонк и звонк с н звонк

Пункт 1.5 сбрасывает в заводские (отмеченные звездочками) настройки пунктов 2, 3 и 4 для всех четырех комбинаций (1.1, 1.2, 1.3 и 1.4 - настройки пользователя), а также пунктов 5, 6 и 7 (настройки установки). Не изменяются настройки пункта 8 (коды брелоков, PIN-код и номер противоразбойной карточки).

Ввод заводской установки PIN-кода (1-2-3) не обязателен (кроме входа в режим программирования с кодонаборного переключателя).

Пункт 2.1. Автоматический запуск двигателя для прогрева по встроенному таймеру. При включении этой функции (пункты 2.1.2- 2.1.6) выполняется установка на пятый канал уникальной функции СТАРТЕР. Длительность прогрева задается в п.5.2.4. Пункты 2.1.2 - 2.1.5 задают интервалы времени между окончанием работы и следующим включением двигателя. Если установлен п.5.2.8.2 (включен встроенный термодатчик) и температура превышает порог датчика, то очередной цикл прогрева пропускается. При установке п.2.1.6 отсчет времени ведется от запуска двигателя в режиме ОХРАНА.

Пункт 2.2. При включении функции дистанционного запуска (пункт 2.2.2) выполняется установка на пятый канал уникальной функции СТАРТЕР.

Пункт 2.3. Здесь задается нормальная чувствительность датчика удара - от наивысшей (п.2.3.8) до отключения датчика (п.2.3.1). По отношению к этой установленной чувствительности отсчитывается пониженная чувствительность при постановке на охрану. Можно также выбрать нормальную чувствительность в автоматическом режиме (п.5.7 - см. инструкцию пользователя). Не рекомендуется завышать чувствительность датчика удара, поскольку, согласно требованиям ГОСТ, после 10 срабатываний датчик удара должен быть отключен.

Пункт 2.4.2. Автовозврат в режим охраны производится, если в течение 45 с. после снятия с охраны не были открыты дверь, багажник или капот.

Пункт 2.5. Работа функции Автопостановка в режим охраны показывается красно-зеленым перемигиванием светодиода в течение 15с. после выключения зажигания и закрытия дверей/капота/багажника.

Пункт 2.6. Здесь производится общее включение, либо выключение интеллектуального режима охраны, настройка которого выполняется в пункте 4.1.

Пункт 2.7. программируется, если к комплексу подключено устройство BLULAN1.

Пункты 3.1 - 3.4 позволяют настроить универсальные команды 11, 17, 18, 19 брелока MSP-600 на выполнение команд из приведенного перечня в зависимости от требований владельца. Для выполнения других команд см.п. 7.1.x.x - 7.4.x.x

Пункт 4.1 - особенности интеллектуального режима охраны.

Пункт 4.2 позволяет управлять напоминаниями на пейджер. Для пп.4.2.2 и 4.2.3 напоминание соответствует сигналу тревоги по контактной зоне.

Пункт 4.6. Изменение вида индикации светодиодом позволяет имитировать работу других автосигнализаций в режиме охраны.

Пункты 5 - 7. ВНИМАНИЕ: Установка этих пунктов зависит от типа двигателя, установленного оборудования и производится при монтаже комплекса.

Пункт 5.1.1 задает алгоритм основной блокировки двигателя встроенным реле. Подключаемые по шине MS-LAN иммобилайзеры MS-RL, MS-RIL повторяют этот алгоритм.

При использовании варианта 5.1.1.1 переключение реле 1 (рис.1) происходит при установке режима ОХРАНА.

При использовании варианта 5.1.1.2 переключение реле 1 (рис.1) производится в режиме СНЯТО С ОХРАНЫ при подаче зажигания.

При использовании варианта 5.1.1.3 (enforcer) блокировка будет включаться только в режиме ОХРАНА при подаче зажигания.

Пункт 5.1.2.2. Двигатель останавливается комплексом через две минуты после выключения зажигания.

Пункт 5.2.4. После дистанционного запуска двигатель работает установленное здесь время, либо может быть остановлен повторной подачей команды дистанционного запуска..

Пункт 5.2.8. При включенном термодатчике (п.5.2.8.2) и температуре, превышающей пороговую, очередной цикл автозапуска, заданный в п.2.1, пропускается (кроме 24-часового периода - п.2.1.6).

Пункт 5.5. Если запрограммированы пункты 5.5.2. или 5.5.3 (разрешено запираение дверей при подаче зажигания), то эту функцию можно однократно отменить, открыв дверь до включения зажигания.

Пункт 5.7. Процедура автоматической установки чувствительности датчика удара описана в Инструкции пользователя и производится в текущей таблице пользователя (пп.1.1 - 1.4).

Пункт 5.8. При установке п.5.8.2 наличие минуса на сервисном входе X5/1 запрещает дистанционный и автоматический запуск двигателя.



При установке п.5.8.3 наличие минуса на сервисном входе X5/1 запрещает тревогу от датчика удара.

При установке п.5.8.4 отрицательный импульс на сервисном входе X5/1 управляет соответствующим каналом. Выбрать канал и запрограммировать его реакцию (п.7.8).

При установке п.5.8.5 отрицательный потенциал от внешнего датчика температуры, подключенного к сервисному входу, разрешает запуск двигателя, если после предыдущего запуска прошло время, заданное в п.2.1. По окончании работы двигателя встроенный таймер комплекса начинает отсчет нового интервала времени. Если установлен 24-часовой период запуска по встроенному таймеру (п.2.1.6), то этот режим не действует.

При установленном п.5.8.6 любой перепад напряжения от внешнего таймера на сервисном входе вызывает запуск двигателя независимо от установок п.2.1. Длительность импульса внешнего таймера не должна превышать времени работы двигателя, установленного в п.5.2.4. Для отмены режима запрограммировать п.2.1.1.

При установке п.5.8.7 ТРЕВОГА выдается по пропаданию отрицательного потенциала на сервисном входе X5/1.

Пункт 5.9.2 позволяет избежать конфликтов между вежливой подсветкой, формируемой каналом, и штатным освещением салона.

Пункт 6. Уникальные режимы работы каналов устанавливаются с учетом их использования.

Пункт 6.1.2. Канал 1 (X5/6) срабатывает при подаче команды раздельного отпирания замков всех дверей (⏏ ⏏<sup>1</sup>).

Пункт 6.2. Канал 2 (X5/2) позволяет организовать дополнительную блокировку по алгоритму, иному чем у встроенного реле блокировки (см.п.5.1.1). При установке п.6.2.3. канал можно использовать для подачи зажигания при автоматическом и дистанционном запуске.

Пункт 6.3.5 (использование канала 3 в качестве шины LAN) введен как заводская установка.

Пункт 6.4. Если для подачи зажигания используется канал 2 (п.6.2.3), то канал 4 (X5/4) можно высвободить для сервисных функций (см.п.7).

Пункт 6.5.2. Канал 5 (X4/1) устанавливается автоматически на уникальную функцию управления стартером при установленных пунктах 2.1.2...2.1.6 или 2.2.2.

Пункт 6.6. - Канал 6 (X5/7) используется для управления контроллером багажника - уникальная функция по заводской установке. Функция будет исполняться при подаче с брелока MSP-600 команды ⏏ ▲▲▲⏏. В режиме ОХРАНА зона Капот/багажник исключается из контура охраны на время подачи команды - до закрытия багажника.

Если предполагается управление замком багажника командой с резервного брелока, следует выбрать универсальную команду (11, 17, 18 или 19) и в пункте 3 назначить функцию 3.х.5"Отпирание багажника".

Пункт 7. На канал, не используемый в уникальном режиме, можно настроить несколько универсальных функций одновременно. В зависимости от программирования канал может срабатывать при постановке на охрану, при снятии с охраны, при подаче команд команд 10, 11, 17 - 19 или при заземлении сервисного входа.

Виртуальные каналы программируются аналогично и предназначены для управления устройствами, подключаемыми по шине LAN.

Если требуется запрограммировать один из каналов (например, канал 1) на изменение состояния в зависимости от режима работы комплекса (ОХРАНА/СНЯТО С ОХРАНЫ), поступите следующим образом.

1. Войти в режим программирования и установить п.7.1.5.2 ( по команде 10 - канал 1 - триггер).

2. Запрограммировать пп. 7.6.5.2 и 7.7.5.2 (при постановке на охрану и при снятии с охраны - канал 1 - триггер).

3. Выйти из режима программирования (выключить зажигание).

4. Подключив к выходу канала прибор или светодиод, командой 10 установить нужное состояние канала в режиме СНЯТО С ОХРАНЫ.

Теперь при изменении состояния комплекса (ОХРАНА/СНЯТО С ОХРАНЫ) состояние канала будет меняться на противоположное.

Примечание. При снятии и последующем восстановлении питания комплекса необходимо подачей команды 10 установить требуемое состояние канала в нужном режиме.

Пункт 7.х.4.х предназначен в основном для управления от сервисного входа (X5/1).

Пункт 8. Для входа в пункт 8 начните вход в режим программирования со ввода текущего PIN-кода, затем подайте с брелока команду входа в режим программирования (⏏ ▼▼⏏). Если действует заводская установка (PIN-код 1-2-3), то ввод PIN-кода не обязателен.

Пункт 8.1. Ввод нового брелока. После набора номера пункта (8-1) брелоком, который нужно ввести, подайте команду:

для брелока MSP-600 нажмите и удерживайте две секунды кнопку ⏏

для резервного брелока подайте команду ②②②①

Светодиод сигнализации вспыхнет на одну секунду зеленым светом - новый брелок введен в память.

Если Вы хотите удалить код какого-либо брелока (потерянного, украденного, либо если автомобиль с комплексом продолжительное время находился вне Вашего контроля - например, в ремонте), то, без выхода из пункта 8.1 повторяя эту команду имеющимися у Вас брелоками в общей сложности не менее 5 раз, заполните кодами этих брелоков все 5 ячеек памяти комплекса.

После выхода из режима программирования и включения зажигания должны прозвучать 5 звуковых сигналов сирены и сообщение речевого интерфейса ВВЕДЕН НОВЫЙ БРЕЛОК.

Пункт 8.2. Ввод нового PIN-кода. Для исключения ошибок ввода новое значение PIN-кода следует ввести дважды. Общая последовательность ввода:

- после набора кода 8-2, дождаться фразы речевого интерфейса ПУНКТ 8-2, ВЫБОР ЗАКОНЧЕН, после чего первый раз набрать новый PIN-код;

- сделать паузу около двух секунд (прозвучит короткий сигнал сирены - подтверждение первого ввода) и повторно набрать новый PIN-код.

Если все выполнено правильно, в подтверждение прозвучит один более длинный сигнал сирены - новый PIN-код записан в память комплекса.

Если при наборе произошла ошибка и два введенных значения различаются, то длинного сигнала сирены не будет. Следует, не набирая повторно код 8-2, произвести ввод PIN-кода первый, затем второй раз.

## 2.13. Дополнительный сервис

### 2.13.1. Программирование команд 10, 11, 17-19

На универсальные команды 11, 17, 18, 19, подаваемые с брелоков, можно настроить исполнение различных функций, предусмотренных в алгоритме комплекса СТАЛКЕР 600LIGHT (пункты 3.1, 3.2, 3.3 и 3.4 соответственно).

На команды 10, 11, 17, 18, 19 можно настроить исполнение функций, связанных с установкой дополнительного оборудования, подключаемого к каналам (пункты 7.1 - 7.5 соответственно).

### 2.13.2. Повышение удобства пользования брелоком MSP-600

Брелок MSP-600 имеет встроенные часы и будильник. Кроме того, он позволяет быстро (в два нажатия) подавать команду постановки на охрану (🔒🔒) и команду снятия с охраны (🔓🔓). Предусмотрена также возможность быстрой (в два нажатия) подачи еще двух команд. При выпуске запрограммированы следующие команды:

- ▲🔒 - открыть багажник и
- ▼🔒 - запуск/остановка двигателя.

**Чтобы настроить часы**, выполните следующие действия

Войдите в режим программирования брелока MSP-600LIGHT. Для этого на брелоке нажмите кнопки в следующей очередности

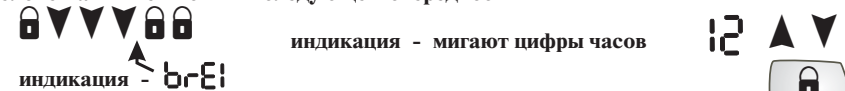

- а) Кнопками ▲ или ▼ установите часы
- б) нажмите кнопку 🔒 - часы запомнены, мигают цифры минут. Кнопками ▲ и ▼ установите минуты
- в) нажмите кнопку 🔒 - минуты запомнены, установка закончена, выход из меню.

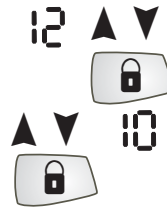

**Чтобы настроить будильник**, выполните следующие действия

Войдите в режим программирования брелока MSP-600 и выберите пункт ⑤. Для этого на брелоке нажмите кнопки в следующей очередности

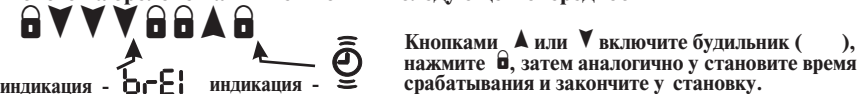

Кнопками ▲ или ▼ включите будильник (🔔), нажмите 🔒, затем аналогично установите время срабатывания и закончите установку.

### Программирование “быстрой” команды для кнопки ▲



При установке - мигают значки команды, с которой будет начинаться выбор при нажатии кнопки ▲.

Для изменения, нажимая кнопки ▲ и ▼, выбрать желаемую команду, после чего нажать кнопку 🔒 - установка закончена, выход из меню.



### Программирование “быстрой” команды для кнопки ▼



При установке - мигают значки команды, с которой будет начинаться выбор при нажатии кнопки ▼.

Для изменения, нажимая кнопки ▲ и ▼, выбрать желаемую команду, после чего нажать кнопку 🔒 - установка закончена, выход из меню.



### 3. ПАСПОРТ

#### 3.1. Назначение

Автомобильный охранный комплекс СТАЛКЕР 600LIGHT предназначен для оповещения о попытке несанкционированного использования транспортного средства, блокировки работы двигателя в режиме запуска, а также выполнения сервисных функций.

Автомобильный охранный комплекс СТАЛКЕР 600LIGHT может устанавливаться в скрытом месте салона на любые марки автотранспортных средств с питанием от бортовой сети с заземленным отрицательным выводом аккумуляторной батареи с номинальным напряжением 12В.

Оповещение производится подачей световых сигналов, подачей звуковых сигналов сиреной и кодированного радиосигнала через брелок-пейджер.

Управление производится дистанционно с брелока по радиоканалу, а также с использованием кодонаборного переключателя в салоне автомобиля. Основным средством управления является брелок системы двусторонней связи MSP-600.

#### 3.2. Технические характеристики

Частота радиоканала управления, МГц .....	433,92 +/- 0,2%
(решение ГКРЧ №3308-ОРот 26.04.99)	
Радиус действия брелока: брелок системы двусторонней связи MSP-600	
подача команд (двухсторонняя связь) .....	до 300м
сигналы оповещения (односторонняя связь) .....	до 800м
четырёхкнопочный резервный брелок (только подача команд) .....	до 30м
Напряжение питания основного блока, постоянно, В .....	9...15
в течение одного часа, В, не более .....	18
Ток потребления основного блока в режиме ОХРАНА, мА, не более .....	30
Ток потребления системы двусторонней связи, мА, не более .....	12
Автономный источник питания, В .....	9
(батарея 6LR61)	
Температурный диапазон основного блока, °С .....	-40...85
Порог срабатывания встроенного термодатчика, °С .....	-11 (+/-3)
Выход звукового сигнала (положительный потенциал), А, не более .....	1,5
Выход блокировки двигателя, А, продолжительно .....	5
Число программируемых выходов дополнительных каналов .....	6
Ток нагрузки по выходам дополнительных каналов, мА, не более .....	150
Охраняемые зоны .....	контактные (капот/багажник, двери) шлейф (аксессуары)
	встроенный датчик удара (механическое воздействие)
	внешняя (предупредительная) зона микроволнового датчика
	вход центрального замка (попытка открыть дверь нештатным способом)
	вход замка зажигания (попытка завести двигатель нештатным способом)
Настройка чувствительности датчика удара .....	ручная и автоматическая (по силе удара)
Оперативное изменение уровня чувствительности в режиме ОХРАНА:	
Ручное .....	по команде с брелока
Автоматическое .....	по количеству тревог
В интеллектуальном режиме охраны .....	по сигналам от МКВ датчика
Самоконтроль при постановке на охрану .....	отключение неисправной зоны, оповещение владельца
Длительность сигнала в режиме ТРЕВОГА, с .....	25-30
Число повторений за короткий промежуток времени, не более .....	10

#### 3.3. Комплект поставки

1. Основной блок СТАЛКЕР 600LIGHT .....	1 шт.
2. Блок приемопередатчика .....	1 шт.
3. Брелок MSP-600 .....	1 шт.
4. Комплект жгутов проводов .....	1 к-т.
5. Концевой выключатель .....	2 шт.
6. Кодонаборный переключатель .....	1 шт.
7. Руководство по эксплуатации .....	1 к-т.
8. Упаковочная коробка .....	1 шт.

#### 3.4. Эксплуатационные ограничения

Автомобильный охранный комплекс СТАЛКЕР 600LIGHT рассчитан на продолжительную эксплуатацию в климатических условиях закрытого салона автомобиля.

Не допускаются механические и температурные воздействия на элементы комплекса, приводящие к их повреждениям.

Следует избегать попадания воды и других жидкостей в элементы комплекса.

Комплекс СТАЛКЕР 600LIGHT имеет возможность обеспечения бесшумных режимов работы. Ответственность за использование подтверждающих звуковых сигналов несет владелец.

В условиях интенсивных радиопомех дальность устойчивой связи брелока с основным блоком может уменьшаться. Для достижения устойчивой связи следует уменьшить расстояние, с которого производится управление.

#### 3.5. Маркировка и упаковка

Маркировка изделия нанесена на обратной стороне основного блока. На маркировке указаны марка, знак соответствия требованиям ГОСТ и ТУ, номинальное напряжение питания и дата выпуска изделия, "Сделано в России", специальная информация изготовителя.

Комплекс выпускается в индивидуальной потребительской таре, предохраняющей от механических повреждений и утери составных частей с момента приемки на предприятии-изготовителе до момента установки (отсутствие или повреждение упаковки не являются основанием для прекращения гарантийных обязательств после установки). При хранении и транспортировании следует соблюдать требования ГОСТ 23216-78.

#### 3.6. Хранение и транспортирование

Хранение и транспортирование автомобильного охранного комплекса СТАЛКЕР 600LIGHT производится в упаковке изготовителя в отапливаемых и вентилируемых помещениях при температуре от 5°C до 40°C и относительной влажности воздуха 60% при 20°C (верхнее значение 80% при 25°C). Условия хранения и транспортирования должны исключать воздействие влаги и агрессивных сред.

#### 3.7. Техническое обслуживание

##### 3.7.1. Профилактическое обслуживание

Во время сезонного обслуживания автомобиля при эксплуатации комплекса производится его осмотр, проверка работы сирены и концевых выключателей.

По истечении ресурса 10 лет или 160 тыс. км для комплекса должна быть проведена оценка технического состояния квалифицированным специалистом и при возможности продлен срок эксплуатации с последующим осмотром через каждые 5 лет или 80 тыс. км.

**3.7.2. Замена элемента питания брелока**

Для замены питания брелока MSP-600 крышку отсека питания сдвиньте вниз (по направлению от антенны). Убедившись, что Вы не ошиблись в типе и полярности устанавливаемого элемента, поменяйте батарейку. Не прилагая больших усилий, чтобы не сломать корпус брелока, поставьте крышку на место. Не трогайте радиодетали брелока! Это может привести к расстройке радиоканала управления комплексом.

**3.8. Текущий ремонт**

Ремонт автомобильного охранного комплекса СТАЛКЕР 600LIGHT производится в специализированных центрах (раздел 3.9). Для самостоятельного проведения ремонта (с потерей гарантийных обязательств и претензий по изделию) комплекс должен быть демонтирован при выключенном двигателе автомобиля и при снятых предохранителях, или, если это возможно, следует отсоединить аккумулятор.

**3.9. Гарантийные обязательства**

Срок гарантийных обязательств - 3 года

В течение этого срока изготовитель обязуется производить по своему усмотрению ремонт, замену или наладку вышедшего из строя устройства бесплатно. Вместе с тем, гарантийные обязательства выполняются при соблюдении правил установки и эксплуатации.

Срок гарантийного обслуживания исчисляется со дня покупки или установки автосигнализации охранной, отмеченного в паспорте.

При наличии механических повреждений или других признаков неправильной эксплуатации, а также в случае закончившейся гарантии производится платное обслуживание.

Бесплатному гарантийному ремонту и замене не подлежат элементы питания брелока, а также элементы дополнительного оборудования, не входящие в комплект автосигнализации охранной.

По вопросам сервисного обслуживания автосигнализации охранной необходимо обращаться по месту ее покупки или установки, а если это невозможно, то на пункт гарантийного обслуживания предприятия-изготовителя.

MAGIC SYSTEMS®  
 головной офис и производство:  
 194044, Санкт-Петербург, ул. Менделеевская, д.2.  
 ЗАО "МЕЛЖИК СИСТЕМС"  
 отдел сбыта, тел. (812) 327-13-88 (многоканальный)  
 тел. (812) 532-79-86  
 тел./факс (812) 327-12-59  
 http://www.magicsys.spb.ru  
 E-Mail: info@magicsys.spb.ru

Представительства MAGIC SYSTEMS®:  
**Москва:** тел. (495) 145-23-47, (495) 505-37-34  
 http://magicsys.msk.ru  
 E-Mail: aapn@mail.ru  
 авторизованный установочный центр:  
 (495) 995-30-54, (095) 741-28-69  
 E-Mail: ms@ugona.net

**Иркутск:** тел. (3952) 53-10-40  
 http://www.ms.baik.ru  
 E-mail: ms@auto.irkutsk.ru

**Тольятти:** тел. (8482) 70-77-30  
 E-Mail: magictol@mail.ru

**Нижний Новгород:** тел. (8312) 69-70-50  
 E-Mail: magicnn@mail.ru

**4. СВИДЕТЕЛЬСТВО О СООТВЕТСТВИИ И УСТАНОВКЕ**

Автомобильный охранный комплекс СТАЛКЕР 600LIGHT ТУ 4372-061-35477879-2006 соответствует требованиям настоящего РЭ, проверен продавцом, при квалифицированной установке обеспечивает безопасность и электромагнитную совместимость в полном объеме требований, подлежащих обязательной сертификации в системе ГОСТ Р, не оказывает вредного воздействия на окружающую среду и человека, не использует не разрешенные ГКРЧ электромагнитные излучения и частоты радиопередачи, имеет сертификат соответствия и признан годным к эксплуатации.

Дата выпуска \_\_\_\_\_ Зав. номер \_\_\_\_\_

Фирма поставщик ЗАО «MAGIC SYSTEMS»  
 194044, Санкт-Петербург, ул. Менделеевская дом 2,  
 отдел сбыта, тел. (812) 327-13-88 (многоканальный)  
 Представитель ОТК \_\_\_\_\_

Дата продажи \_\_\_\_\_

Фирма продавец \_\_\_\_\_

Продавец (подпись) \_\_\_\_\_

Фирма установщик (полный адрес и печать) \_\_\_\_\_

Дата установки \_\_\_\_\_

Я, нижеподписавшийся профессиональный установщик, удостоверяю, что установка автомобильного охранного комплекса СТАЛКЕР 600LIGHT была произведена мною согласно Инструкции по установке, представленной изготовителем комплекса, и с учетом общих требований безопасности и электромагнитной совместимости к электрооборудованию автомобиля.

Транспортное средство (марка, тип, серийный N, регистрационный №N)

Установщик \_\_\_\_\_

Владелец транспортного средства ознакомлен с работой автосигнализации и принял в эксплуатацию

« \_\_\_\_\_ » \_\_\_\_\_ г.

Подпись владельца \_\_\_\_\_

**5. ЛИСТ ДЛЯ ОСОБЫХ ЗАМЕЧАНИЙ И ЗАМЕТОК**

(хранить в надежном месте)

Особые замечания при установке:

PIN-код : зав.установка 1-2-3

Место установки основного блока

Места установки предохранителей и их номиналы

Доп. оборудование: Сирена \_\_\_\_\_ Замок багажника \_\_\_\_\_

Центральный замок \_\_\_\_\_ Дверные активаторы \_\_\_\_\_

Блокировки \_\_\_\_\_ Другое \_\_\_\_\_

Использование универсальных команд 10, 11, 17, 18, 19

Способ аварийного отключения охранного комплекса

Подпись установщика \_\_\_\_\_ Подпись владельца \_\_\_\_\_

Особые замечания при эксплуатации

Сведения о проведенных ремонтах, перенастройках, установке дополнительного оборудования с обязательным указанием причин, их вызвавших, сроков проведения и исполнителей работ

Владелец ознакомлен с работой охранного комплекса и принял в эксплуатацию после ремонта, перенастройки, установки дополнительного оборудования

" \_\_\_\_ " \_\_\_\_\_ г.

(подпись владельца)

**ИСПРАВИТЬ****3. Настройка команд резервного четырехкнопочного брелока**

3.1. Осн.команды четырехкн. брелока



3.1.1. Интеллектуальный режим охраны



3.1.2. Бесшумная постановка на охрану /снятие с охраны

3.1.3. Постановка на охрану с пониж. чувствит. датч. удара и отключенной внешней зоной МКВ датчика

3.1.4. Снятие с охраны с отпиранием всех дверей

3.1.1.1.\* Включается командами 2 или 4  
3.1.1.2. Включается командами 1 или 3

3.1.2.1. Включается командами 3,4 (7,8)

3.1.2.2.\* Включается командами 1,2 (5,6)

3.1.3.1.\* Включается командами 2 или 4

3.1.3.2. Включается командами 1 или 3

3.1.4.1.\* Включается командами 6 или 8

3.1.4.2. Включается командами 5 или 7

3.2. Команда 11

1. \* Не запрограммирована

2. ПАНИКА

3.3. Команда 17

3. ПОИСК автомобиля на стоянке

3.4. Команда 18

4. Постановка на охрану с выключенным датчиком удара

5. Отпирание багажника в режимах ОХР АНА и СНЯТО С ОХРАНЫ

3.5. Команда 19

6. "Бесшумная охрана"

7. "Ловушка для злоумышленников"

- без световых и звуковых сигналов тревоги

8. Управление каналом

9. Режим ГРИБНИКА без световых сигналов

10. Режим ГРИБНИКА со световыми сигналами

11. СВОБОДНЫЕ РУКИ - отложенная постановка на охрану

12. ПЛЯЖНЫЙ режим